

# Инструментальные изделия

Запорные вентили и принадлежности для манометров



## Введение

Группа компаний AS-Schneider с головным офисом в Германии - один из ведущих в мире производителей инструментальных вентилялей и вентиляльных блоков. AS-Schneider предлагает широкий ассортимент запорных вентилялей, кранов для манометров, импульсных трубок и кронштейнов, а также защитных устройств, дросселей для гашения пульсаций и принадлежностей для манометров, требуемых для контрольно-измерительной техники во всем мире.

На выбор предлагается целый спектр деталей из различных материалов с разнообразными типами соединений, оптимизирующими возможности монтажа и доступа. Многие вентиляли, указанные в данном каталоге, имеются в наличии или могут быть поставлены по заказу в кратчайший срок. Размеры, указанные в каталоге, относятся к стандартному типу. Если вам требуются индивидуальные размеры, свяжитесь с предприятием изготовителя. Постоянное совершенствование продукции может требовать периодического внесения изменений в информацию, содержащуюся в данном каталоге. AS-Schneider сохраняет за собой право вносить подобные изменения по своему усмотрению без предварительного уведомления.

Все размеры, указанные в каталоге, являются приблизительными и подлежат уточнению.



<b>Введение</b>	стр. 2
<b>Содержание</b>	стр. 3
<b>Общие характеристики и соединения</b>	стр. 4-5
<b>Запорные вентили для манометров</b>	стр. 6-14
<b>Краны для манометров</b>	стр. 15-18
<b>Защитные устройства для манометров</b>	стр. 19-21
<b>Дроссели для гашения пульсаций</b>	стр. 22-23
<b>Кронштейны для вентилей и измерительных инструментов</b>	стр. 24
<b>Импульсные трубки, коленчатые и прямые трубы</b>	стр. 25-31
<b>Принадлежности для манометров</b>	стр. 32-35

# Общие характеристики

## Варианты материалов для корпуса

Группа материалов	Обозначение материала AS	Материал №	Краткое обозначение	Соответствующий номер UNS	Марка материала по ASTM	Запорные вентили для манометров	Краны для манометров	Защитные устройства для манометров	Дроссели для гашения пульсаций	Импульсные трубки
Медные сплавы	Латунь*	CW614N	CuZn39Pb3			S	S	S	S	
		CW617N	CuZn40Pb2			S	S	S	S	
Жаропрочная нелегированная сталь	Углеродистая сталь	1,0038	S235JRG2						S	
		1,0460	P250GH			S				
		1,0345	P235GH							
Аустенитная нержавеющая сталь	нержавеющая сталь	1,4571	X6CrNiMoTi17-12-2	S 31635	316Ti	S	S	S	S	S
		1,4404	X2CrNiMo17-12-2	S 31603	316L	A		S	S	O
	6Mo	1,4547	X1CrNiMoCuN20-18-7	S 31254		A		O	O	
Аустенитно-ферритная нержавеющая сталь	Дуплекс	1,4462	X2CrNiMoN22-5-3	S 31803	F51	A		S	S	
	Супердуплекс	1,4410	X2CrNiMoN25-7-4	S 32750	F53	A		O	O	
		1,4501	X2CrNiMoCuWN25-7-4	S 32760	F55	A		O	O	
Сплавы на основе никеля	Сплав 400	2,4360	NiCu30Fe	N 04400		A		S	S	O
	Сплав C-276	2,4819	NiMo 16 Cr 15 W	N 10276		A		S	S	O
	Сплав 625	2,4856	NiCr22Mo9Nb	N 06625		A		S	S	O
Титан	Титан марки Grade 2	3,7035	Ti-II	R 50400		A		O	O	

\*Латунь: Корпус изготавливается из CW 614N или CW 617N

S = Стандарт | O = Опция | A = Альтернатива (см. Каталог AS-2601)

## Стандартные характеристики

Каждый стандартный вентиль проходит заводские гидростатические испытания на обязательное отсутствие видимой утечки.

Корпуса вентилях из латуни, углеродистой стали или нержавеющей стали штампованные, кроме дросселей для гашения пульсаций из углеродистой стали и нержавеющей стали. Все другие детали изготовлены из пруткового материала. Импульсные трубки изготавливаются также из труб.

Сертификация по EN 10204 2.1, 2.2, 3.1 и 3.2!

Для работы в среде высокосернистого газа предлагаются вентили в соответствии с NACE MR0175/MR0103 и ISO 15156. Чтобы сделать заказ, свяжитесь с предприятием изготовителем. Некоторые производимые нами вентили поставляются в соответствии с NACE в качестве стандартных.

Поверхностная обработка вентилях и принадлежностей из углеродистой стали: фосфатирование, цинкование (опция).

## Дополнительные характеристики

- Очистка и смазка вентилях и принадлежностей для работы в среде кислорода, используемый суффикс F0, F4 и F5.
- Вентили по DVGW.
- Вентили для контроля поступления загрязняющих веществ в атмосферу.

**Если вы не нашли нужных вам опций в данном каталоге, свяжитесь с предприятием изготовителем.**

Постоянное совершенствование продукции может требовать периодического внесения изменений в информацию, содержащуюся в данном каталоге. AS-Schneider сохраняет за собой право вносить подобные изменения по своему усмотрению без предварительного уведомления. Все размеры, указанные в каталоге, являются приблизительными и подлежат уточнению.



## Соединения

AS-Schneider производит различные соединения и комбинации соединений. В данном каталоге приведены наиболее распространенные типы. На этой странице содержится подробная информация о стандартных соединениях.

### Цилиндрическая трубная резьба

Цилиндрическая наружная резьба BSP по EN 837-1 (напр. G 1/2)

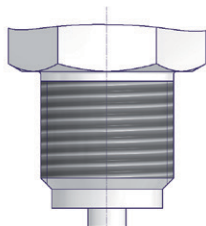

Регулировочная гайка по DIN 16283 (левая x правая)

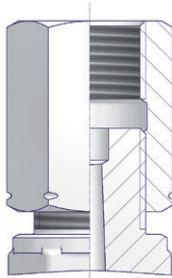

Накидная гайка (привариваемый ниппель) по DIN 16284

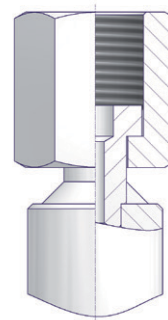

### Трубная арматура

Одиная трубная арматура по EN ISO 8434-1 размер S

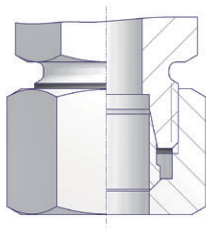

### Коническая трубная резьба

Наружная резьба NPT по ASME B 1.20.1

Коническая резьба BSP по ISO 7/1 (напр. R 1/2)

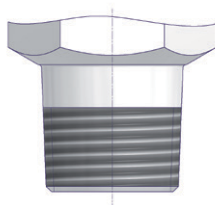

Внутренняя резьба NPT по ASME B 1.20.1

Коническая резьба BSP по ISO 7/1 (напр. Rc 1/2)

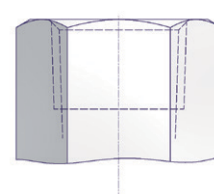

### Тестовые соединения

Наружная резьба M 20 x 1,5 с герметизирующей пробкой по DIN 16271 или с заглушкой по DIN 16272 и DIN 16263 (заглушка не показана)

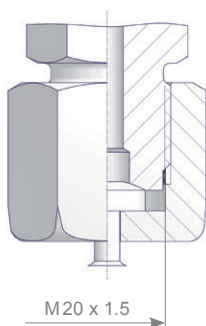

Тестовый фланец Ø 40 x 5

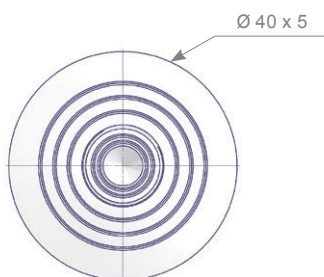

Тестовый фланец 60 x 25 x 10

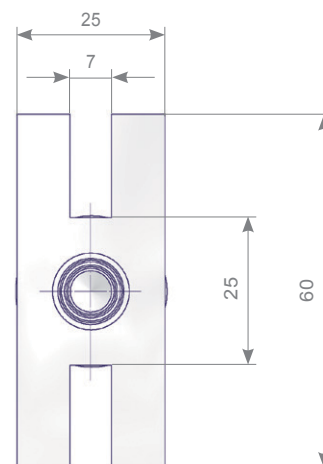

## Описание продукции

Запорные вентили AS-Schneider проектируются, производятся и проходят испытания в соответствии с DIN 16270, DIN 16271 и DIN 16272. В соответствии с данными стандартами запорные вентили подходят для работы при максимальном допустимом давлении (PS) 250 бар (латунь) и 400 бар (углеродистая сталь и нержавеющая сталь) и максимальной допустимой температуре (TS) 120°C для жидкостей, газов или пара.

Максимальная допустимая рабочая температура 120°C учитывает требование о том, что вентили и измерительные инструменты должны быть защищены от нагрева высокотемпературными средами. Этого можно достичь при помощи импульсных трубок или инструментальных импульсных линий достаточной длины. Тем не менее, запорные вентили AS-Schneider могут использоваться при температурах до 300°C - с фторопластом до 232°C, с графитом до 300°C.

## Стандартные характеристики

- Штампованный корпус
- Внутренняя резьба штока
- Шток с холоднокатаной поверхностью и невращающимся наконечником иглы
- Стандартная фторопластовая прокладка

### Испытание под давлением:

Гидростатическое испытание и испытание седла проводятся при давлении, превышающем максимальное рабочее давление по EN 12266-1 – P10, P11 и P12 в полтора раза.

## Дополнительные характеристики

### Запорные вентили, одобренные DVGW:

AS-Schneider предлагает различные типы вентиля, испытанные и одобренные DVGW. Основная испытание - DVGW VP 308. Вентили подходят для работы со всеми газами в соответствии с DVGW G 260.

Номинальные значения давления и температуры:

- Макс. 100 бар при температуре от -5°C до +60°C
- Номер свидетельства DVGW: DG-4315BQ0226

### Контроль поступления загрязняющих веществ в атмосферу:

Для контроля поступления загрязняющих веществ в атмосферу AS-Schneider предлагает вентили с сильфонным уплотнением. Предлагаемые классы давления PN 100 или PN 250. Головка вентиля из нержавеющей стали, детали, контактирующие с технологической средой, 1.4571, наконечник иглы Стеллит. Предлагаемые опции соответствуют TA-Luft и ISO 15848. За получением подробной информации свяжитесь с предприятием изготовителя.

### Сертификация:

Свидетельство о проверке 3.1 по EN 10 204 для материала корпуса вентиля и испытания под давлением предоставляется по запросу.

**AS-Schneider предлагает 2 варианта вентиля, прошедших испытания Федерального ведомства по исследованию и испытанию материалов (BAM), очищенных и смазанных для работы в среде кислорода:**

Фторопластовая прокладка – макс. номин. давление 420 (6000 фунт/кв. дюйм) - суффикс F5

Номинальные значения давления и температуры:  
Макс. 420 бар при 60°C  
Макс. 200°C при 90 бар

Графитовая прокладка – макс. номин. давление 250 (3625 фунт/кв. дюйм) - суффикс F4

Номинальные значения давления и температуры:  
Макс. 250 бар при 60°C  
Макс. 200°C при 230 бар

Уплотнительные шайбы по EN 837-1, см. стр. 34.

**⚠ В течение срока службы вентиля может быть необходима корректировка прокладок.**

**⚠ Вентили, не используемые в работе некоторое время, могут иметь более высокий начальный пусковой момент.**

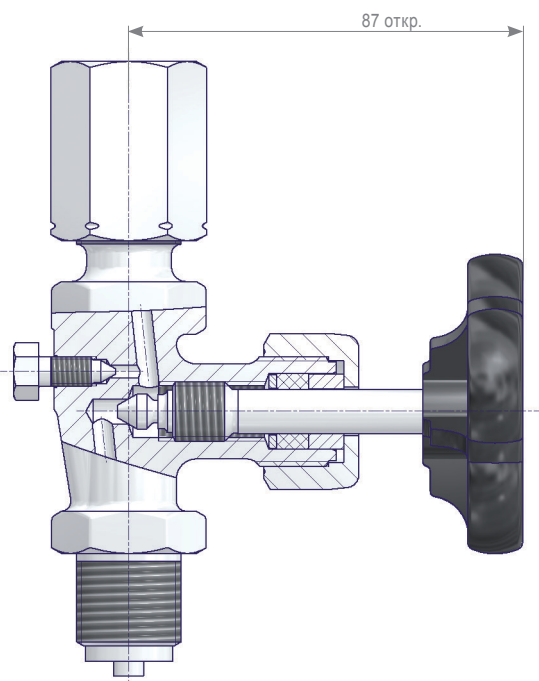

Детали	Латунь	Углеродистая сталь	нержавеющая сталь
Материал / Номер материала			
Корпус	Латунь	1,0460	
Шток вентиля	1,4104		1,4571
Наконечник иглы			
Прокладка	Фторопластовая (графитовая по выбору)		
Соединительная гайка	нелегированная сталь		нержавеющая сталь
Регулировочная гайка			
Накидная гайка	Латунь	нелегированная сталь	1,4571
Стравливающий винт	1,4571		
Тестовый фланец	Латунь	нелегированная сталь	1,4571
Герметизирующая пробка	нелегированная сталь		нержавеющая сталь
Маховик	Пластик		

# Запорные вентили для манометров | Характеристики и преимущества

## Запорные вентили, одобренные DVGW

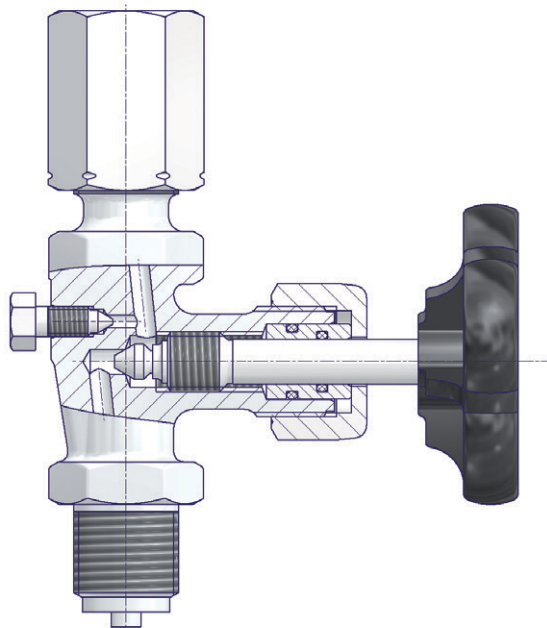

Детали	Латунь	Углеродистая сталь	нержавеющая сталь
Материал / Номер материала			
Корпус	Латунь	1,0460	1,4571
Шток вентиля	1,4104		
Наконечник иглы			
Уплотнительные кольца	Фтор-каучук (каучук FPM по ISO)		
Упор уплотнительного кольца	Латунь		1,4571
Соединительная гайка	Нелегированная сталь, оцинкованная		нержавеющая сталь
Регулировочная гайка	Латунь	нелегированная сталь	
Накидная гайка			1,4571
Стравливающий винт	1,4571		
Тестовый фланец	Латунь	нелегированная сталь	1,4571
Герметизирующая пробка	Нелегированная сталь, оцинкованная		нержавеющая сталь
Маховик	Пластик		

## Вентиль с сифонным уплотнением

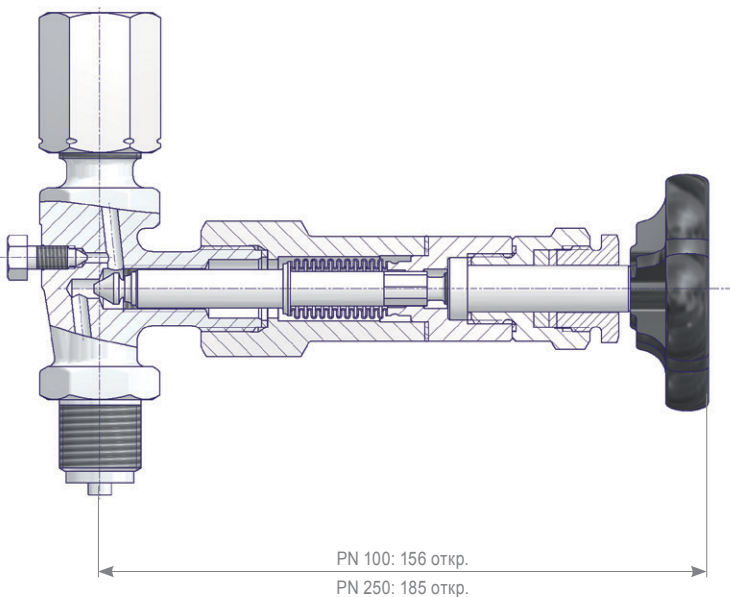

Детали	Углеродистая сталь	нержавеющая сталь
Материал / Номер материала		
Корпус	1,0460	1,4571
Крышка	1,4571	
Сиффон		
Шток вентиля		
Наконечник иглы	Стеллит	1,4571
Прокладка	Графитовая	
Гайка штока	1,4122	
Регулировочная гайка	нелегированная сталь	нержавеющая сталь
Накидная гайка		1,4571
Стравливающий винт	1,4571	
Тестовый фланец	нелегированная сталь	1,4571
Герметизирующая пробка		нержавеющая сталь
Маховик	Пластик	

# Запорные вентили без тестового соединения

## Инструментальное соединение - Регулировочная гайка

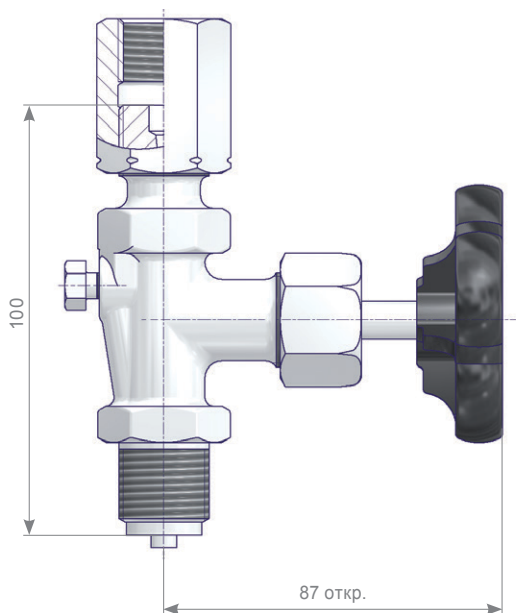

Вход	Выход	Материал	Эталон	Номер детали
G 1/2 наружная	G 1/2 Регулировочная гайка	Латунь	DIN 16270 тип А	S004.16.000
			Одобрённые DVGW	S004.26.000
		Латунь (AP)*	DIN 16270 тип А	S004.16.000.32
			1,0460	DIN 16270 тип А
		Одобрённые DVGW		S004.26.100
		1,4571	DIN 16270 тип А	S004.16.200
Одобрённые DVGW	S004.26.200			
M20 x 1.5 наружная	M20 x 1.5 Регулировочная гайка	Латунь		S004.16.050
		1,0460		S004.16.150
		1,4571		S004.16.250

\* Латунь (AP) = Корпус, регулировочная гайка и соединительная гайка из латуни

## Инструментальное соединение - 1/2 NPT внутренняя

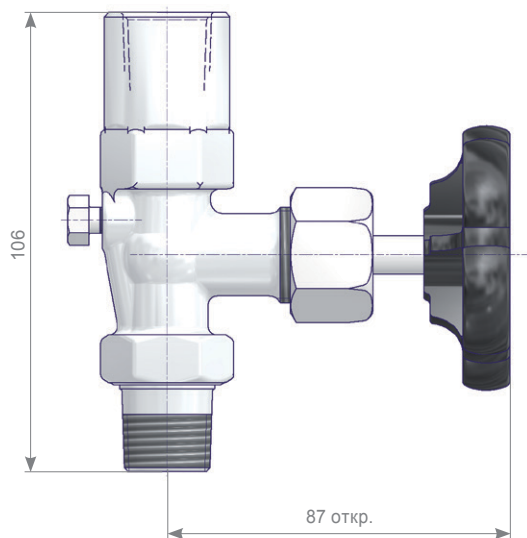

Вход	Выход	Материал	Эталон	Номер детали
1/2 NPT наружная	1/2 NPT внутренняя	Латунь		S004.16.083
		1,0460		S004.16.183
		1,4571		S004.16.283

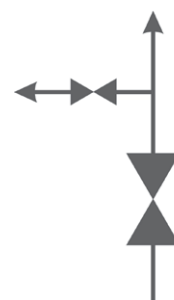

# Запорные вентили без тестового соединения

## Инструментальное соединение - накидная гайка и вал для кронштейнов (см. стр. 24)

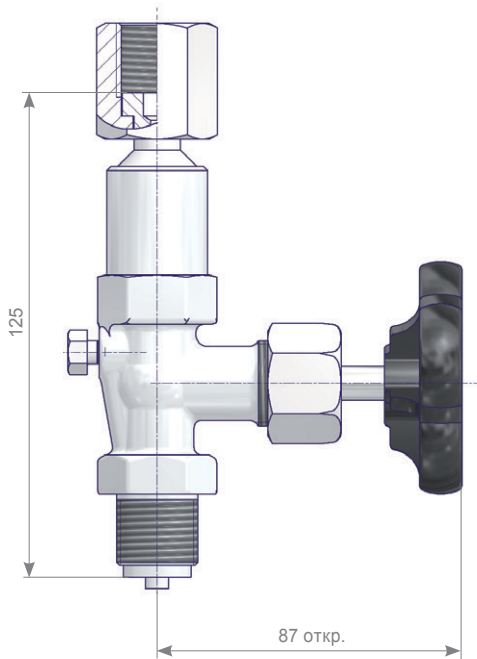

Вход	Выход	Материал	Эталон	Номер детали
G 1/2 наружная	G 1/2 Накидная гайка	Латунь	DIN 16270 тип B	S004.16.020
			Одобрённые DVGW	S004.26.020
		1,0460	DIN 16270 тип B	S004.16.120
			Одобрённые DVGW	S004.26.120
		1,4571	DIN 16270 тип B	S004.16.220
			Одобрённые DVGW	S004.26.220

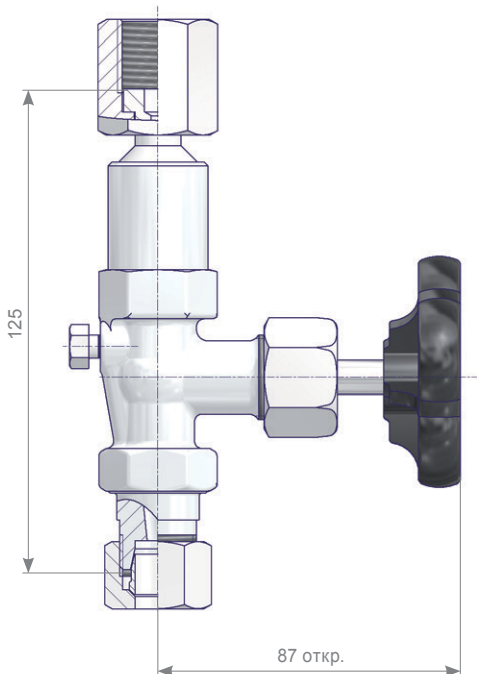

Вход	Выход	Материал	Эталон	Номер детали
Трубная арматура Размер 12S	G 1/2 Накидная гайка	Латунь	DIN 16270 тип B	S004.16.020.13
			DIN 16270 тип B	S004.16.120.13
		1,0460	Одобрённые DVGW	S004.26.120.13
			DIN 16270 тип B	S004.16.220.13
		1,4571	Одобрённые DVGW	S004.26.220.13



# Запорные вентили с тестовым соединением

## Инструментальное соединение - Регулировочная гайка

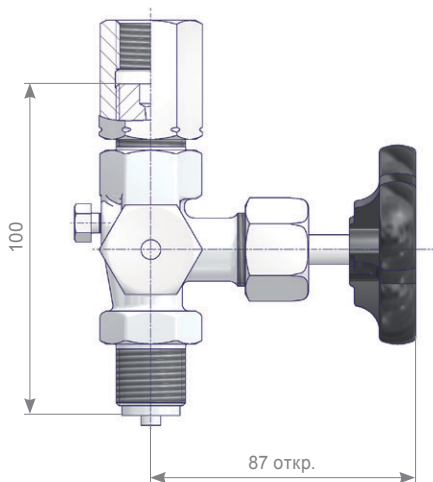

Вентиль с тестовым соединением M 20 x 1,5

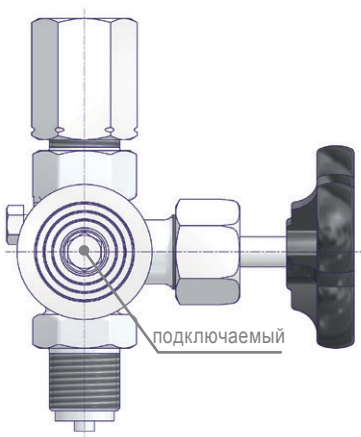

Вентиль с тестовым фланцем Ø 40 x 5

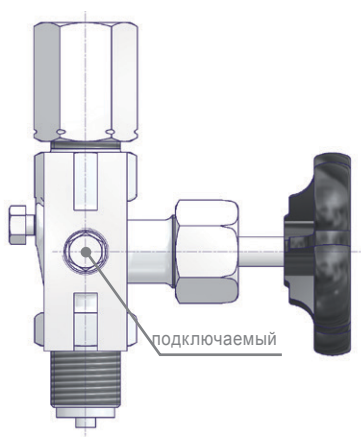

Вентиль с тестовым фланцем 60 x 25 x 10

Вход	Выход	Тестовое соединение	Материал	Эталон	Номер детали	
G 1/2 наружная	G 1/2 Регулировочная гайка	M 20 x 1.5 с герметизирующей пробкой	Латунь	DIN 16271 Тип А	S004.17.000	
				Одобренные DVGW	S004.27.000	
			Латунь (AP)*	DIN 16271 Тип А	S004.17.000.32	
		Тестовый фланец Ø 40 x 5	Латунь			S004.17.060
						S004.17.070
						S004.17.100
		M 20 x 1.5 с герметизирующей пробкой	1,0460	Тестовый фланец Ø 40 x 5	DIN 16271 Тип А	S004.17.100
					Одобренные DVGW	S004.27.100
				Тестовый фланец 60 x 25 x 10		S004.17.160
		M 20 x 1.5 с герметизирующей пробкой	1,4571	Тестовый фланец Ø 40 x 5	DIN 16271 Тип А	S004.17.200
					Одобренные DVGW	S004.27.200
				Тестовый фланец 60 x 25 x 10		S004.17.260
M 20 x 1.5 наружная	M 20 x 1.5 Регулировочная гайка	M 20 x 1.5 с герметизирующей пробкой	Латунь		S004.17.050	
			1,0460		S004.17.150	
			1,4571		S004.17.250	

\* Латунь (AP) = Корпус, регулировочная гайка, герметизирующая пробка и соединительная гайка из латуни

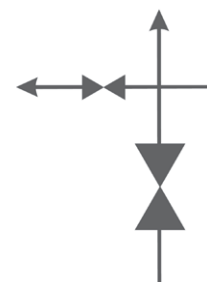

# Запорные вентили с тестовым соединением

## Инструментальное соединение - накидная гайка и вал для кронштейнов (см. стр. 24)

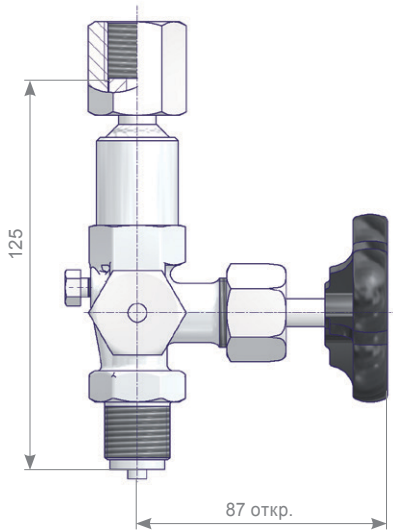

Вход	Выход	Тестовое соединение	Материал	Специальные характеристики	Номер детали
G 1/2 наружная	G 1/2 Накидная гайка	M 20 x 1.5 с герметизирующей пробкой	Латунь	DIN 16271 тип B	S004.17.020
				Одобрены DVGW	S004.27.020
			1,0460	DIN 16271 тип B	S004.17.120
				Одобрены DVGW	S004.27.120
			1,4571	DIN 16271 тип B	S004.17.220
				Одобрены DVGW	S004.27.220

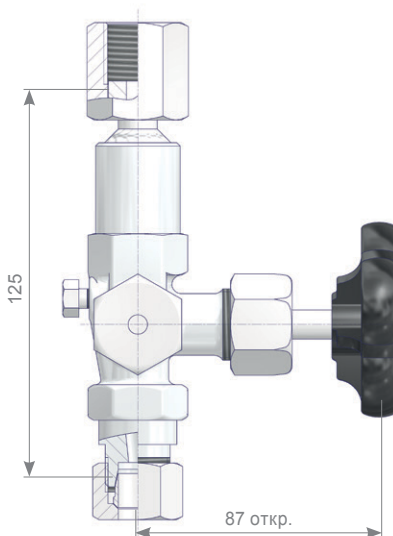

Вход	Выход	Тестовое соединение	Материал	Специальные характеристики	Номер детали
Размер трубной арматуры 12S	G 1/2 Накидная гайка	M 20 x 1.5 с герметизирующей пробкой	Латунь	DIN 16271 тип B	S004.17.020.13
				DIN 16271 тип B	S004.17.120.13
			1,0460	Одобрены DVGW	S004.27.120.13
				DIN 16271 тип B	S004.17.220.13
			1,4571	Одобрены DVGW	S004.27.220.13

## Инструментальное соединение - 1/2 NPT внутренняя

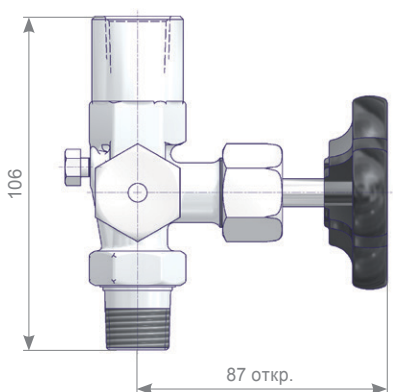

Вход	Выход	Тестовое соединение	Материал	Специальные характеристики	Номер детали
1/2 NPT наружная	1/2 NPT внутренняя	M 20 x 1.5 с герметизирующей пробкой	1,0460		S004.17.135.02
			1,4571		S004.17.235.02

# Стопорные спускные вентили

## Инструментальное соединение - Регулировочная гайка

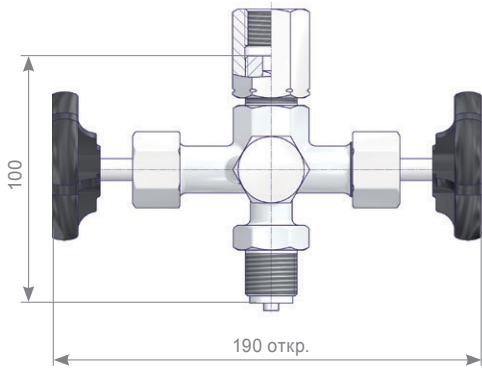

Вентиль с тестовым соединением M 20 x 1,5

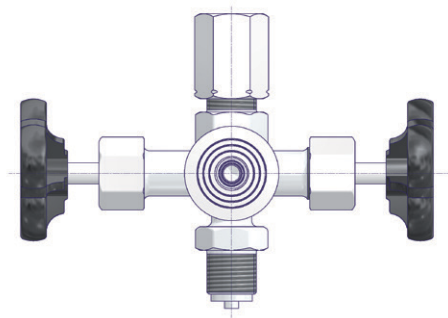

Вентиль с тестовым фланцем  
Ø 40 x 5

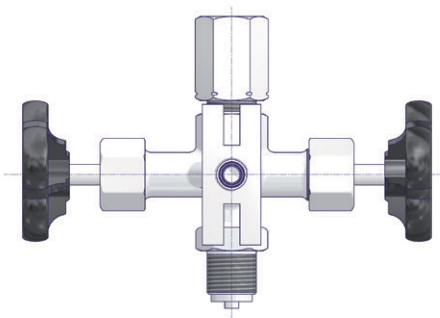

Вентиль с тестовым фланцем  
60 x 25 x 10

Вход	Выход	Тестовое соедине- ние	Материал	Эталон	Номер детали		
G 1/2 наружная	G 1/2 Регулировоч- ная гайка	M 20 x 1.5 с заглушкой	Латунь	DIN 16272 тип А	S004.60.000		
				Одобрённые DVGW	S004.80.000		
					S004.62.000		
				Тестовый фланец Ø 40 x 5			S004.61.000
				Тестовый фланец 60 x 25 x 10			S004.61.000
		M 20 x 1.5 наружная	M 20 x 1.5 Регулировоч- ная гайка	M 20 x 1.5 с заглушкой	1,0460	DIN 16272 тип А	S004.60.100
						Одобрённые DVGW	S004.80.100
							S004.62.100
						Тестовый фланец Ø 40 x 5	
	Тестовый фланец 60 x 25 x 10					S004.61.100	
				Тестовый фланец Ø 40 x 5			
		Тестовый фланец 60 x 25 x 10			S004.61.200		
		M 20 x 1.5 с заглушкой	Латунь		S004.60.050		
			1,0460		S004.60.150		
			1,4571		S004.60.250		

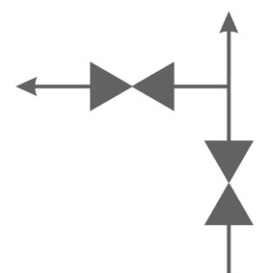

# Стопорные спускные вентили

## Инструментальное соединение - накидная гайка и вал для кронштейнов (см. стр. 24)

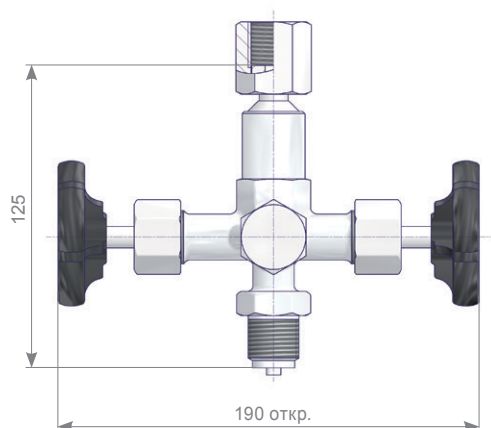

Вход	Выход	Тестовое соединение	Материал	Специальные характеристики	Номер детали
G 1/2 наружная	G 1/2 Накидная гайка	M 20 x 1,5 с заглушкой	Латунь	DIN 16272 тип B	S004.60.020
				Одобранные DVGW	S004.80.020
			1,0460	DIN 16272 тип B	S004.60.120
				Одобранные DVGW	S004.80.120
			1,4571	DIN 16272 тип B	S004.60.220
				Одобранные DVGW	S004.80.220

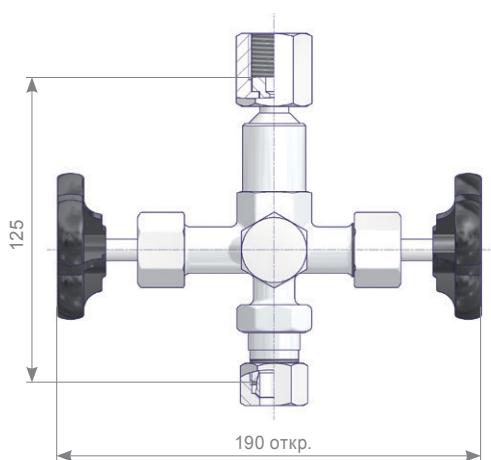

Вход	Выход	Тестовое соединение	Материал	Специальные характеристики	Номер детали
Размер трубной арматуры 12S	G 1/2 Накидная гайка	M 20 x 1,5 с заглушкой	1,0460	DIN 16272 тип B	S004.60.120.13
				Одобранные DVGW	S004.80.120.13
			1,4571	DIN 16272 тип B	S004.60.220.13
				Одобранные DVGW	S004.80.220.13

## Инструментальное соединение - 1/2 NPT внутренняя

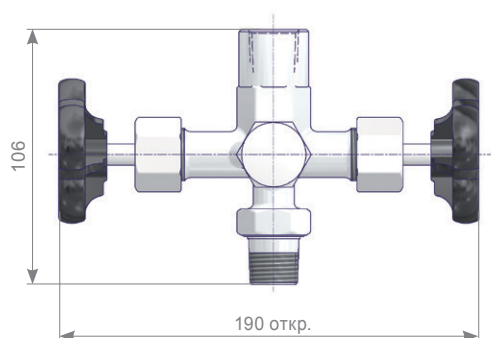

Вход	Выход	Тестовое соединение	Материал	Специальные характеристики	Номер детали
1/2 NPT наружная	1/2 NPT внутренняя	M 20 x 1,5 с заглушкой	1,0460		S004.60.135.02
			1,4571		S004.60.235.02

# Запорные вентили для манометров | Специальный тип G 1/4

## Описание продукции

Запорные вентили AS-Schneider G 1/4 имеют меньший размер по сравнению со стандартными запорными вентилями, особенно изготовленные из латуни. Детали из углеродистой стали и нержавеющей стали аналогичны стандартным запорным вентилям. Детали из латуни меньше, а шток вентиля представляет собой цельную конструкцию. Номинальные значения давления и температуры те же самые, что и для стандартных вентиляей.

## Конструкция из латуни

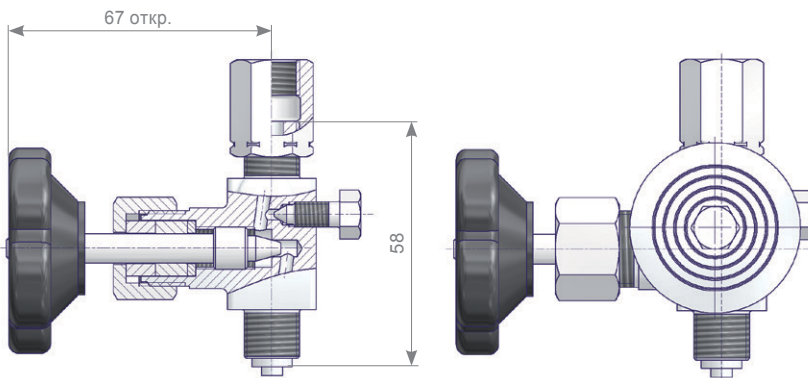

## Конструкция из углеродистой стали и нержавеющей стали

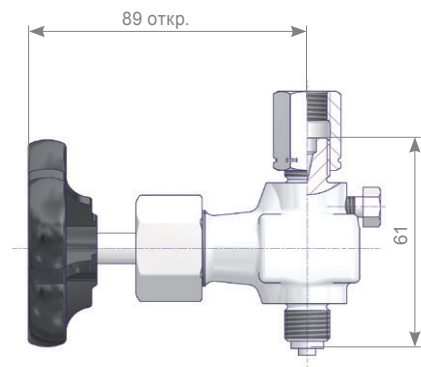

Вход	Выход	Тестовое соединение	Материал	Номер детали	
G 1/4 наружная	G 1/4 Регулировочная гайка	Тестовый фланец Ø 40 x 5	Латунь	S004.12.000	
				S004.12.065	
				1,0460	S004.13.130
				1,4571	S004.13.230

Детали	Латунь	Углеродистая сталь	нержавеющая сталь
Материал / Номер материала			
Корпус	Латунь	1,0460	1,4571
Шток вентиля		1,4104	
Наконечник иглы			
Прокладка	PTFE		
Соединительная гайка	Латунь	нелегированная сталь	1,4571
Регулировочная гайка			
Стравливающий винт	1,4571		
Тестовый фланец	Латунь		
Маховик		Пластик	

С тестовым соединением

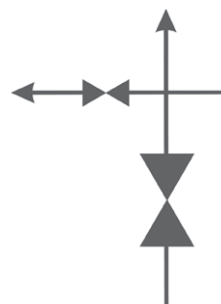

Без тестового соединения

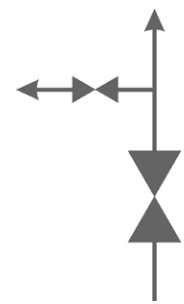



# Краны для манометров | Характеристики и преимущества

## Описание продукции

Краны для манометров AS-Schneider проектируются, производятся и проходят испытания в соответствии с DIN 16261, DIN 16262 и DIN 16263. В соответствии с данными стандартами краны подходят для работы при максимальном допустимом давлении (PS) 6 - 16 бар и максимальной допустимой температуре (TS) 50°C для жидкостей, газов или пара. Изначально производимые нами краны для манометров были спроектированы для работы при максимальном допустимом давлении (PS) 25 бар для моделей G 1/2. Мы сохранили данный класс давления для кранов этого типа, как вы можете видеть из таблицы на стр. 16-18.

## Стандартные характеристики

- Штампованный корпус
- Пластиковая ручка

## Испытание под давлением:

Испытание седла проводится при давлении, превышающем максимальное рабочее давление по EN 12266-1 – P12, скорость потери A, в полтора раза.

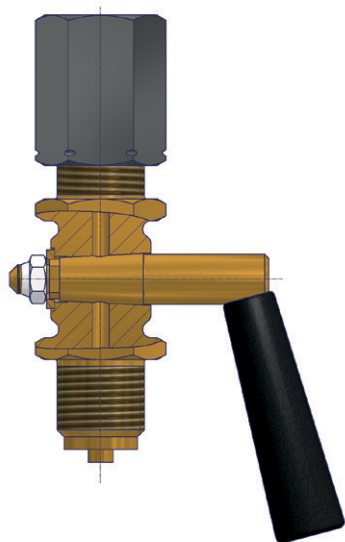

## Дополнительные характеристики

- Уплотнительные шайбы по EN 837-1, см. стр. 34.

Детали	Латунь	нержавеющая сталь
Материал / Номер материала		
Корпус	Латунь	1,4571
Пробка		1,4301
Шайба	нелегированная сталь	A2
Шестигранная гайка	Латунь	
Соединительная гайка	Латунь	
Сальник	Латунь	
Прокладка	PTFE	
Регулировочная гайка	нелегированная сталь	нержавеющая сталь
Накидная гайка	Латунь	
Тестовый фланец		1,4571
Ручка	Пластик	

Соединительная гайка, сальник и прокладка применимы только для кранов с сальником.

## Рабочие положения

Рабочие положения отмечены на вершине пробки. Предлагается максимально 4 положения: Стравливание, Работа, Продувка и Тест. Тестовый режим предлагается только для кранов с тестовыми соединениями. Другие режимы доступны в основном для всех кранов, кроме кранов с сальником без режима стравливания / тестового соединения - наши обозначения N003.09.000 и N003.10.000. Эти две модели имеют только два рабочих положения: Работа или Закрыт (маркировка на пробке не требуется).

Перед тем как использовать рабочие положения Стравливание или Продувка, вы должны учитывать, что жидкости системы поступают в атмосферу. Данные жидкости могут быть токсичными, вызывать раздражение, иметь высокую или низкую температуру. Данное правило действует и для тестового положения, если не установлен испытательный манометр, соответственно для кранов без тестового соединения, поскольку данные краны стандартно поставляются с выпускным отверстием Ø 3,5 мм вместо тестового соединения. Эксплуатация и техническое обслуживание могут осуществляться только опытным персоналом, знакомым с безопасным обращением с используемыми средами.

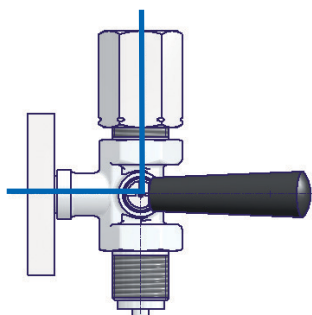

Стравливание

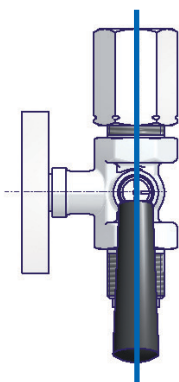

Работа

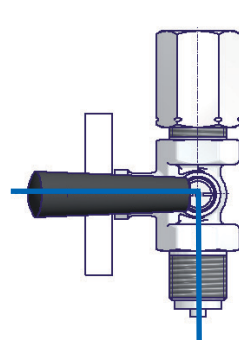

Продувка

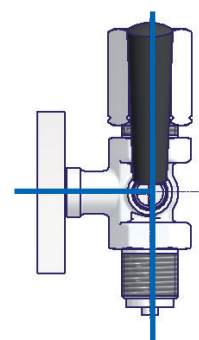

Test

(только кран с тестовым соединением)

# Краны для манометров

## Соединения (внутренняя х внутренняя резьба)



Вход	Выход	Материал	PN	L	H	шести- гранный	Тестовое соединение	Эталон	Номер детали
G 1/4 внутренняя	G 1/4 внутренняя	Латунь	6	48	30	17			S003.24.000
G 3/8 внутренняя	G 3/8 внутренняя		16	62	43	22			S003.58.000
G 1/2 внутренняя	G 1/2 внутренняя	1,4571	25	70	57	27		DIN 16261 тип A	S003.13.000
		Латунь					Тестовый фланец 60 x 25 x 10		S003.13.200
							Тестовый фланец Ø 40 x 5	S003.16.000	
							Тестовый фланец Ø 40 x 5		S003.46.000

## Соединения (наружная х внутренняя резьба)



Вход	Выход	Материал	PN	L	H	шести- гранный	Тестовое соединение	Эталон	Номер детали
G 1/4 наружная	G 1/4 внутренняя	Латунь	6	51	30	17			S003.27.000
			25	70	57	27	Тестовый фланец Ø 40 x 5		S003.47.030
G 3/8 наружная	G 3/8 внутренняя	Латунь	16	60	43	22			S003.59.000
				74			Тестовый фланец Ø 40 x 5		S003.47.020
G 1/2 наружная	G 1/2 внутренняя	1,4571	25	83	57	27		DIN 16261 тип B	S003.15.000
		Латунь		78,5			Тестовый фланец 60 x 25 x 10		S003.15.200
				78,5			Тестовый фланец Ø 40 x 5	S003.17.000	
							Тестовый фланец Ø 40 x 5		S003.47.000

## Инструментальное соединение - Накладная гайка

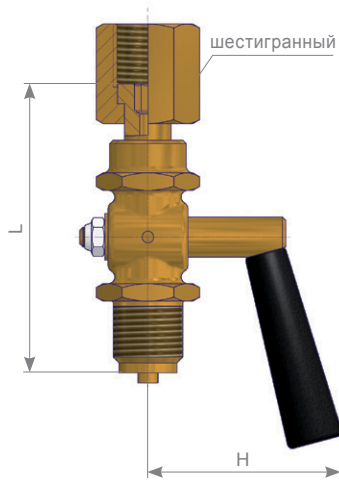

Кран для манометра с тестовым фланцем  
60 x 25 x 10

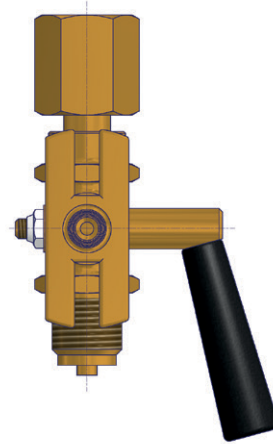

Вход	Выход	Материал	PN	L	H	шести- гранный	Тестовое соединение	Эталон	Номер детали
G 1/2 наружная	G 1/2 Накладная гайка	Латунь	25	87	57	27			N003.19.000
G 1/2 внутренняя				82			Тестовый фланец 60 x 25 x 10		N003.14.000
							Тестовый фланец 60 x 25 x 10		S003.22.000
									S003.18.000

## Краны с сальником

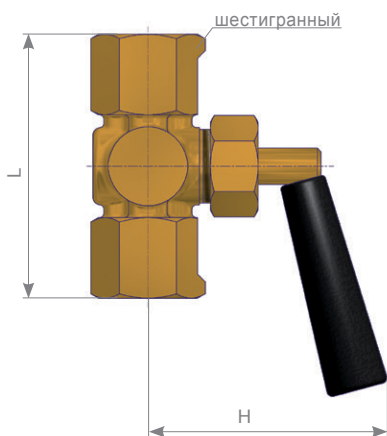

Кран для манометра с тестовым фланцем  
60 x 25 x 10

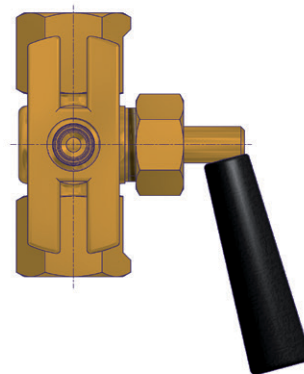

Вход	Выход	Материал	PN	L	H	шести- гранный	Тестовое соединение	Примечания	Номер детали
G 1/2 внутренняя	G 1/2 внутренняя	Латунь	25	70	65	27			N003.09.000
				77			Тестовый фланец 60 x 25 x 10	с режимом стравливания	N003.09.000.02
									N003.09.070.01
G 1/2 наружная									N003.10.000
								с режимом стравливания	N003.10.000.02

# Краны для манометров

Соединения (наружная x внутренняя резьба)  
(регулирующая гайка)

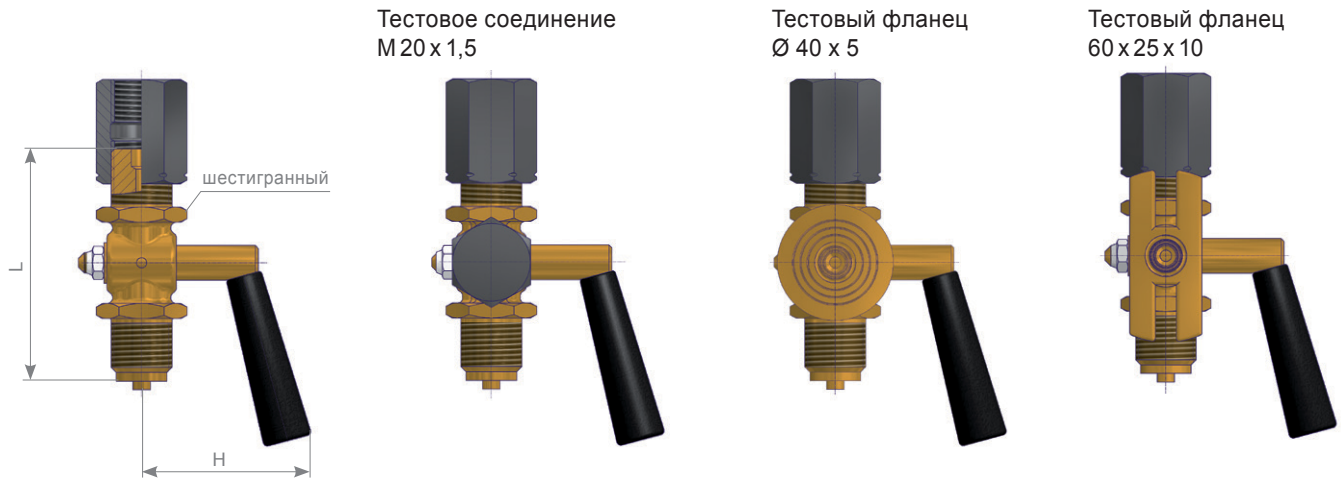

Вход	Выход	Материал	PN	L	H	шести- гранный	Тестовое соединение	Эталон	Номер детали
G 1/4 наружная	G 1/4 Регулировочная гайка	Латунь	6	55	30	17		DIN 16262 тип B	S003.42.000
G 1/2 наружная	G 1/2 Регулировочная гайка	Латунь (AP)*	25	80	57	27	M 20 x 1,5 с заглушкой	DIN 16262 тип A	N003.30.000
		1,4571		83					S003.30.000.32
		Латунь		80				DIN 16262 тип A	S003.30.200
		Латунь (AP)*		80				DIN 16263 тип A	N003.31.000
		1,4571		83					S003.31.000.32
		Латунь		80				DIN 16263 тип A	S003.31.200
		нержавеющая сталь		83				Тестовый фланец 60 x 25 x 10	N003.36.000
				80				Тестовый фланец Ø 40 x 5	S003.36.200
M 20 x 1,5 наружная	M 20 x 1,5 Регулировочная гайка	Латунь	25	80	57	27	M 20 x 1,5 с заглушкой		N003.38.000
		1,4571		83					N003.30.050
				83					N003.31.050
									S003.31.250

\* Латунь (AP) = Корпус, регулировочная гайка и заглушка из латуни

## Описание продукции

Защитные устройства для манометров AS-Schneider используются для защиты манометров от повреждения, снижения точности и/или разрыва в случае избыточного давления в системе. Поршень в сборе преодолевает сопротивление регулируемой пружины. Поршень в сборе имеет механизм герметизации для отделения инструмента от давления в системе.

Входная/выходная прокладка представляет собой уплотнительное кольцо, воздухонепроницаемость обеспечивается за счет другого уплотнительного кольца (в случае давления в системе более 2 бар) или мембраны (для давления в системе от 0,4 до 2,5 бар). По мере того, как давление в системе преодолевает сопротивление пружины, поршень перемещается, что приводит к закрытию системы герметизации. Таким образом выпускная сторона становится изолированной от повышающегося давления в системе, и инструмент защищен. После падения давления в системе до давления повторного открытия (на 25% ниже давления закрытия) вентиль снова открывается.

## Стандартные характеристики

- Штампованный корпус
- Уплотнения поршня:
  - Фтор-каучук (каучук FPM по ISO)
  - Мембрана из бутадиев-нитрильного каучука для типа, одобренного DVGW
- Максимальное допустимое давление (PS) 600 бар
- Максимальное давление на входе 1000 бар (кроме латунного типа: 600 бар)
- Максимальная допустимая температура (TS) 80°C, соотв. 60°C для наших типов S005.50.001.00DV / 201.00DV, одобренных DVGW

### Испытание под давлением:

Гидростатическое испытание и испытание седла проводятся при давлении, превышающем максимальное рабочее давление по EN 12266-1 – P10, P11 и P12 в полтора раза. Давление закрытия, как правило, регулируется по среднему значению соответствующего диапазона регулирования – например, диапазон регулирования 2-6 бар = давление закрытия 4 бар. Для работы в среде высоко-сернистого газа стандартно предлагаются защитные устройства для манометров в соответствии с NACE MR0175/MR0103 и ISO 15156, кроме латунного типа.

## Дополнительные характеристики

### Защитные устройства для манометров, одобренные DVGW:

AS-Schneider предлагает защитные устройства для манометров, испытанные и одобренные DVGW. Основа испытаний - DVGW VP 308. Вентили подходят для работы со всеми газами в соответствии с DVGW G 260.

Номинальные значения давления и температуры:

- Макс. 400 бар при температуре от -20°C до +60 / +80°C
- Номер свидетельства DVGW: DG-4515BP0208
- Номер детали суффикс...00DV для типов DVGW

**AS-Schneider также предлагает вариант защитного устройства, прошедшего испытания Федерального ведомства по исследованию и испытанию материалов (BAM), очищенного и смазанного для работы в среде кислорода:**

- Максимальное допустимое давление (PS) 400 бар
- Максимальная допустимая температура (TS) 60°C
- Номер детали Суффикс F0

- Уплотнительные кольца предлагаются в различных материалах.

### Сертификация:

Свидетельство о проверке 3.1 по EN 10 204 для материала корпуса вентиля и испытания под давлением предоставляется по запросу.

Детали	Латунь	нержавеющая сталь	Дуплекс	Сплав 400	Сплав C-276	Сплав 625	
	Материал / Номер материала						
Корпус	Латунь	1,4571					
Крышка			1,4404	Дуплекс	Сплав 400	Сплав C-276	Сплав 625
Поршень		1,4404					
Уплотнения поршня	Фтор-каучук (каучук FPM по ISO)						
Резьбовая пробка		1,4404	Дуплекс	Сплав 400	Сплав C-276	Сплав 625	
Регулировочный винт	1,4404						
Пружина	нержавеющая сталь						
Регулировочная гайка	нелегированная сталь	нержавеющая сталь					



# Защитные устройства для манометров

## Защитное устройство для манометра тип S005.50

Конструкция защитного устройства для  
манометра для давления в системе 2 - 600  
бар

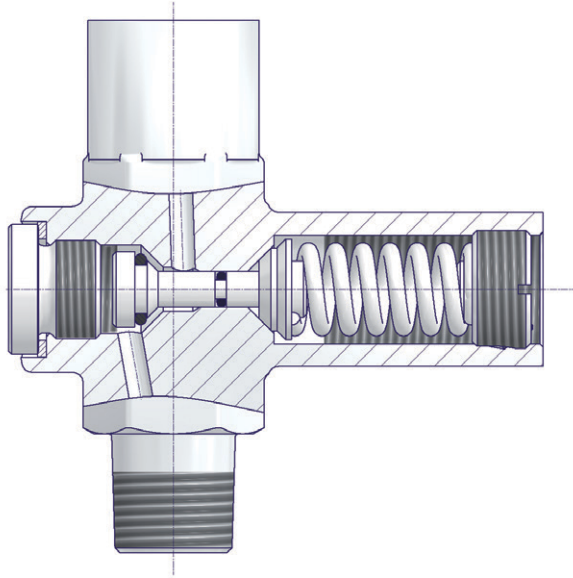

Конструкция защитного устройства для  
манометра для давления в системе 0,4 -  
2,5 бар

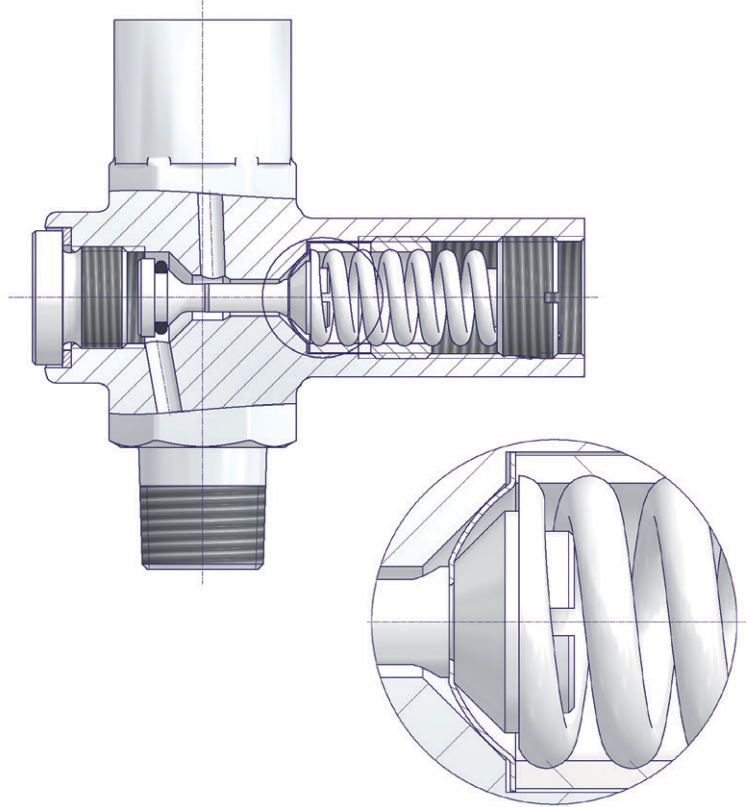

## Защитное устройство для манометра тип N005.50

Конструкция с привинченной крышкой

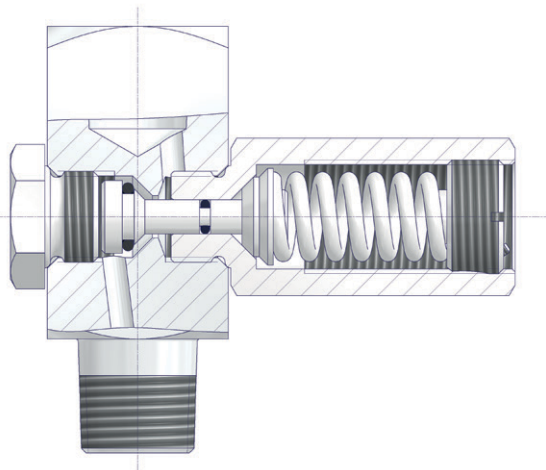

# Защитные устройства для манометров

## Защитное устройство для манометра тип S005.50

Регулировочная гайка на вы-  
ходе

Внутренняя резьба NPT на  
выходе

## Защитное устройство для манометра тип N005.50

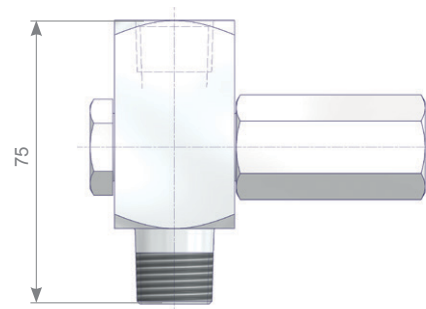
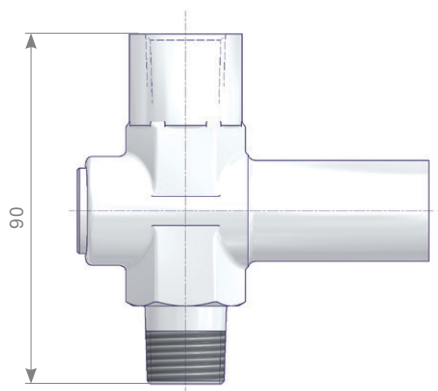
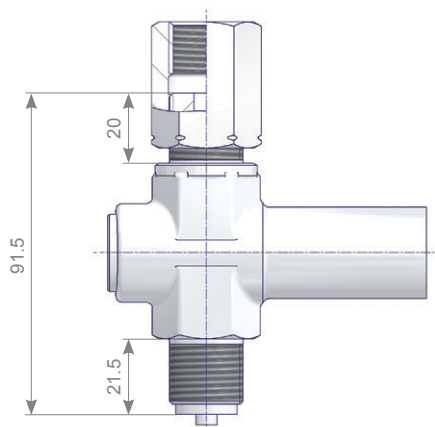

## Цилиндрическая резьба

Вход	Выход	Материал	Диапазон регулирования, бар						
			0.4 - 2.5	2 - 6	5 - 25	20 - 60	50 - 250	240 - 400	400 - 600
G 1/2 наружная	Регулировочная гайка G 1/2	Латунь	S005.50.001	...002	...003	...004	...005	...006	...007
			S005.50.001.00DV	...002.00DV	...003.00DV	...004.00DV	...005.00DV	...006.00DV	
		1,4571	S005.50.201	...202	...203	...204	...205	...206	...207
			S005.50.201.00DV	...202.00DV	...203.00DV	...204.00DV	...205.00DV	...206.00DV	
M 20 x 1,5 наружная	M 20 x 1,5 Регулировочная гайка		S005.50.251	...252	...253	...254	...255	...256	...257

## Резьба NPT

Вход	Выход	Материал	Диапазон регулирования, бар						
			0.4 - 2.5	2 - 6	5 - 25	20 - 60	50 - 250	240 - 400	400 - 600
1/2 NPT наружная	1/2 NPT внутренняя	Латунь	S005.50.021	...022	...023	...024	...025		
		1,4571	S005.50.221	...222	...223	...224	...225	...226	
		1,4404	N005.50.421	...422	...423	...424	...425	...426	...427
		Дуплекс	N005.50.821.0001	...822.0001	...823.0001	...824.0001	...825.0001	...826.0001	...827.0001
		Сплав 625	N005.50.821.0009	...822.0009	...823.0009	...824.0009	...825.0009	...826.0009	...827.0009
		Сплав 400	N005.50.921.0001	...922.0001	...923.0001	...924.0001	...925.0001	...926.0001	...927.0001
		Сплав С-276	N005.50.921.0005	...922.0005	...923.0005	...924.0005	...925.0005	...926.0005	...927.0005
1/4 NPT наружная	1/4 NPT внутренняя	Латунь	S005.50.041.01	...042.01	...043.01	...044.01	...045.01	...046.01	
		1,4571	S005.50.241.01	...242.01	...243.01	...244.01	...245.01	...246.01	...247.01

# Дроссели для гашения пульсаций | Характеристики и преимущества

## Описание продукции

Дроссели для гашения пульсаций AS-Schneider используются для улучшения выходных данных или возможности считывания показаний инструмента и снижения воздействия скачков давления на инструмент.

Они также ограничивают сброс рабочей среды под давлением в случае возникновения перерыва в работе на инструментальной стороне дросселя. Закрытие вентиля повышает амортизирующее действие.

## Стандартные характеристики

- Штампованный корпус из латуни, все другие детали из пруткового материала
- Максимальное допустимое давление (PS) 400 бар
- Максимальная допустимая температура (TS) 120°C
- Для работы в среде высокосернистого газа предлагаются дроссели для гашения пульсаций в соответствии с NACE MR0175/ MR0103 и ISO 15156, см. таблицу на стр. 23.

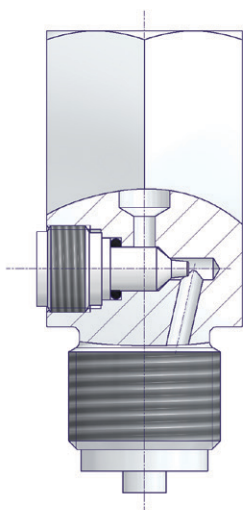

## Дополнительные характеристики

**AS-Schneider также предлагает вариант защитного устройства, прошедшего испытание Федерального ведомства по исследованию и испытанию материалов (BAM), очищенного и смазанного для работы в среде кислорода:**

- Максимальное допустимое давление (PS) 400 бар
- Максимальная допустимая температура (TS) 60°C
- Номер детали Суффикс F0
- Уплотнительные кольца предлагаются в различных материалах.

### Сертификация:

Свидетельство о проверке 3.1 по EN 10 204 для материала корпуса вентиля и испытания под давлением предоставляется по запросу.

Детали	Латунь	Углеродистая сталь	нержавеющая сталь	Дуплекс	Сплав 400	Сплав C-276	Сплав 625	
	Материал / Номер материала							
Корпус	Латунь	Углеродистая сталь	1,4571	1,4404	Дуплекс	Сплав 400	Сплав C-276	Сплав 625
Шток вентиля	1,4404							
Уплотнительное кольцо	Бутадиен-нитрильный каучук		Фтор-каучук (каучук FPM по ISO)					
Резьбовая пробка	Латунь	нелегированная сталь	1,4571					

# Дроссели для гашения пульсаций

## Цилиндрическая резьба

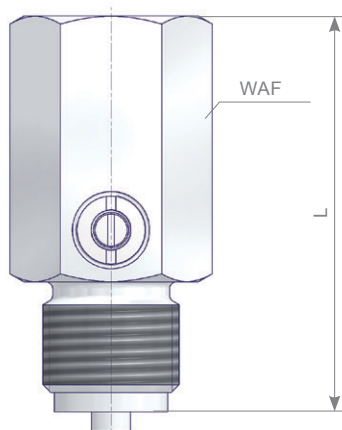

Вход	Выход	Материал	PN	L	WAF	Специальные характеристики	Номер детали
G 1/4 наружная	G 1/4 внутренняя	Латунь	250	62,5	27		S005.10.030.01
		Углеродистая сталь	400	61			S005.10.130.01
		1,4571	400	61			S005.10.230.01
G 3/8 наружная	G 3/8 внутренняя	Латунь	250	62,5			S005.10.020.01
		1,4571	400	61			S005.10.220.01
G 1/2 наружная	G 1/2 внутренняя	Латунь	400	62,5			S005.10.000
		Углеродистая сталь	400	61			S005.10.100
		1,4571	400	61			S005.10.200
M 20 x 1.5 наружная	M 20 x 1.5 внутренняя	Латунь	400	62,5			S005.10.050
		Углеродистая сталь	400	61		S005.10.150	
		1,4571	400	61		S005.10.250	

## Резьба NPT

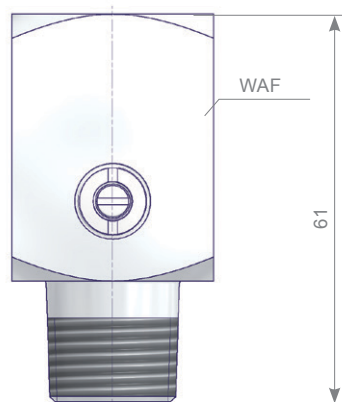
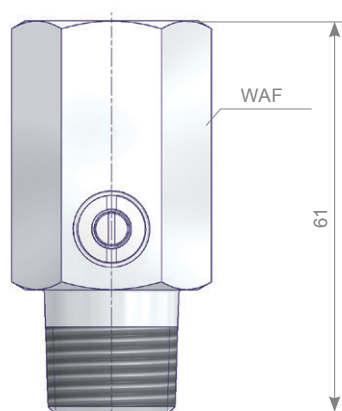

Вход	Выход	Материал	PN	L	WAF	Специальные характеристики	Номер детали	
1/4 NPT наружная	1/4 NPT внутренняя	Латунь	250	61	27		S005.10.031.01	
		1,4571	600				S005.10.231.01	
1/2 NPT наружная	1/2 NPT внутренняя	Латунь	250				S005.10.010	
		Углеродистая сталь	400				S005.10.110	
		1,4571					S005.10.210	
		1,4404				NACE	S005.10.210.00NC	
		Дуплекс				NACE	S005.10.410	
		Сплав 625				32	NACE	S005.10.810.0001
		Сплав 400				32	NACE	S005.10.810.0009
		Сплав С 276		27	NACE	S005.10.910.0001		
	32	NACE		S005.10.910.0005				

WAF = размер под ключ | 27 = шестигранный, 32 = квадратный

Дроссель для гашения пульсаций, изготовленный из 32-мм квадратного пруткового материала.

# Кронштейны для вентиля и измерительных инструментов

AS-Schneider предлагает ассортимент кронштейнов для настенного монтажа, монтажа в стойку или на 2-дюймовой трубе запорных вентилях в соответствии с DIN 16270–16272 тип В или адаптеров по DIN 16281 (см. стр. 33).

Стандартное удлинение L = 100 мм. Также предлагается тип Н с удлинением 60 и 160 мм

Нижеуказанные номера деталей для монтажа на 2-дюймовой трубе поставляются в качестве монтажных комплектов, включающих U-образный болт, шайбы и шестигранные гайки. Болты для настенного монтажа не включены в комплект поставки.

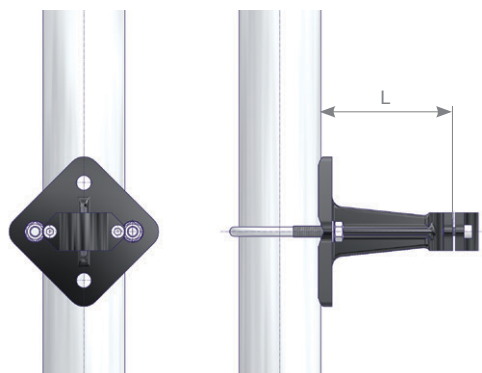

## Кронштейны DIN 16281 тип Н для настенного монтажа



L (мм)	Конструкция	Материал	Метод монтажа	Номер детали
60	DIN 16281 тип Н	С алюминиевым покрытием	для настенного монтажа	S006.12.105
100	DIN 16281 тип Н			S006.12.115
160	DIN 16281 тип Н			S006.12.125

L (мм)	Конструкция	Материал	Метод монтажа	Номер детали
100	DIN 16281 тип Н	нержавеющая сталь	для настенного монтажа	S006.12.215

Модель из нержавеющей стали не показана.

## Кронштейны DIN 16281 тип А для настенного монтажа или монтажа на 2-дюймовой трубе

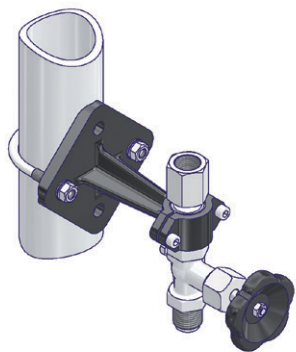

L (мм)	Конструкция	Материал	Метод монтажа	Номер детали
100	DIN 16281 тип А	Ковкий чугун с цинковым покрытием	для настенного монтажа	N006.12.110
			для монтажа на 2-дюймовой трубе	S006.39.100.11

Монтажный комплект для монтажа на 2-дюймовой трубе из углеродистой стали с оцинкованной поверхностью.

## Кронштейны из нержавеющей стали для настенного монтажа или монтажа на 2-дюймовой трубе

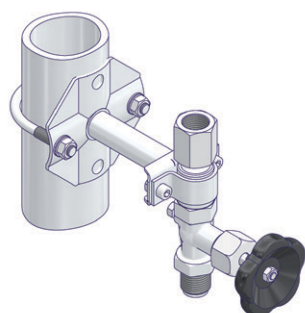

L (мм)	Конструкция	Материал	Метод монтажа	Номер детали
100	Конструкция AS-Schneider	нержавеющая сталь	для настенного монтажа	S006.12.216.54
			для монтажа на 2-дюймовой трубе	S006.12.217.54

Монтажный комплект для монтажа на 2-дюймовой трубе из нержавеющей стали.



# Импульсные трубки, коленчатые и прямые трубы

## Описание продукции

Импульсные трубки AS-Schneider используются для защиты манометров от воздействия высокотемпературных сред под давлением, таких как пар, и снижения воздействия резких скачков давления. Импульсная трубка обеспечивает образование и сбор конденсата внутри трубки, предотвращая прямой контакт высокотемпературных сред (горячий пар) с манометром. Импульсные трубки также выполняют роль устройств защиты от замерзания при использовании с необходимыми жидкими наполнителями.

AS-Schneider предлагает импульсные трубки трех различных конструкций. Импульсная трубка формы "виток" обычно используется для вертикального монтажа, а трубка формы "U" - для горизонтального монтажа. Третья конструкция представляет собой компактную импульсную трубку, которая может использоваться вместо трубки формы "виток". Кроме того, AS-Schneider предлагает трубные соединения, такие как коленчатые и прямые трубы, там, где импульсные трубки не требуются.

Стандартные импульсные трубки проектируются, производятся и проходят испытания в соответствии с DIN 16282. Стандартный размер трубы - Ø 20 x 2,6 мм. Также предлагаются размеры 1/2-дюймовой трубы (Ø 21,3 мм). Кроме того, AS-Schneider предлагает так называемые импульсные трубки промышленного типа. В данном типе используется стандартный размер трубы Ø 21,3 x 3,2 мм с резьбовым трубным соединением вместо приварных фитингов. Компактная импульсная трубка предлагается в качестве стандартного типа и как часть дросселя для гашения пульсаций.

## Стандартные характеристики

- Стандартная импульсная трубка формы "U" по DIN 16282 изогнута влево, дополнительно может быть изогнута вправо (см. также стр. 27).
- Импульсные трубки формы "U" промышленного типа изогнуты в одной плоскости
- Сфера применения: для жидкостей, газов и пара

### Поверхностная обработка моделей из углеродистой стали:

- DIN 16282: фосфатирование
- Промышленный тип: Смазка, фосфатирование (опция)

### Сертификация:

Свидетельство о проверке 3.1 по EN 10 204 для материала труб предоставляется по запросу.

## Дополнительные характеристики

Стандартные импульсные трубки круглой формы AS-Schneider имеют форму "виток". Если вам требуются кольцевые импульсные трубки, свяжитесь с предприятием изготовителя.

### Импульсная трубка формы "виток"



### Кольцевая импульсная трубка



Другие материалы, номинальные значения давления и температуры и соединения предоставляются по запросу.

## Номинальные значения давления и температуры

### Импульсные трубки формы "виток" и "U" и коленчатые трубы

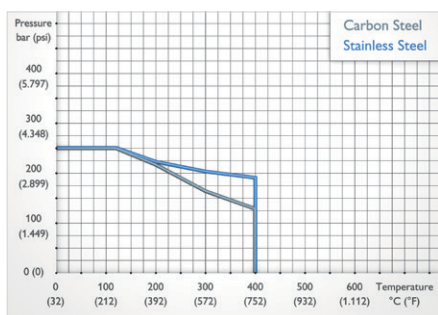
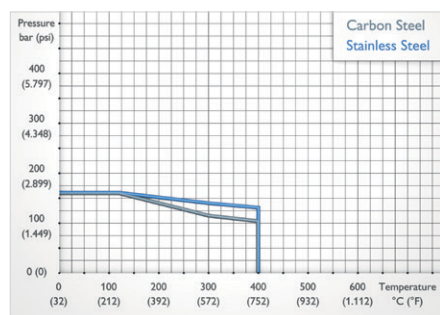

### Компактная импульсная трубка

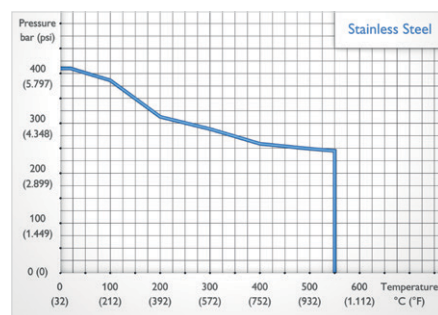

Детали	Углеродистая сталь	нержавеющая сталь
	Материал / Номер материала	
Труба	1,0345	1,4571
Трубное соединение	1,1141	
Регулировочная гайка	Углеродистая сталь	нержавеющая сталь

Детали	нержавеющая сталь
	Материал / Номер материала
Корпус	1,4571
Трубки	
Накидная гайка	

# Характеристики импульсной трубки

## Детали импульсной трубки

Импульсные трубки DIN 16282

Импульсные трубки промышленного типа

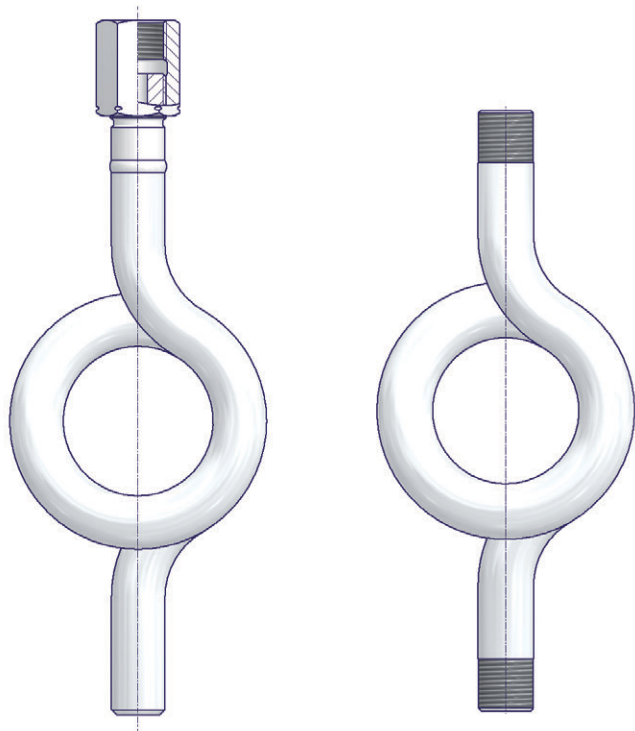

Компактные импульсные трубки

Стандартная импульсная трубка

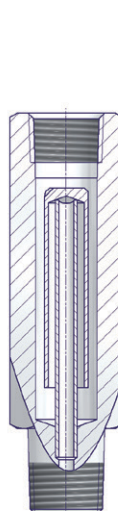

В составе дросселя для гашения пульсаций

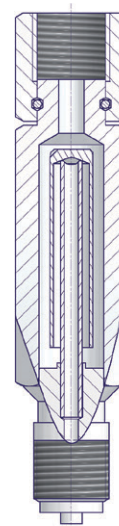

## В составе дросселя для гашения пульсаций

Положение отводной трубы в случае скачка давления.

Обычное рабочее положение отводной трубы.

Отверстие в отводной трубе для минимизации скачков и выравнивания давления внутри импульсной трубки

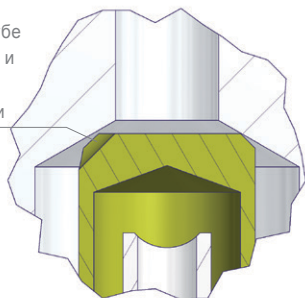

Импульсная трубка в составе дросселя для гашения пульсаций исключает повреждения, вызванные скачками давления. Отверстие обеспечивает автоматический возврат отводной трубы в исходное положение.

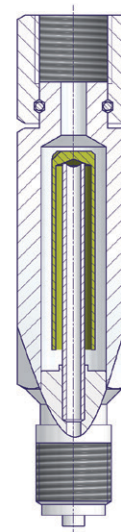
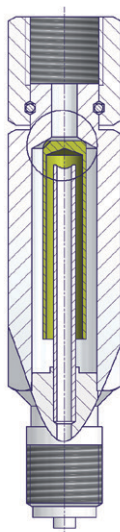

# Характеристики импульсной трубки

## Применение

**Горизонтальный монтаж (горизонтальный кран)**  
Расположение импульсной трубки формы "U"

**Изогнутая влево  
(стандарт)**

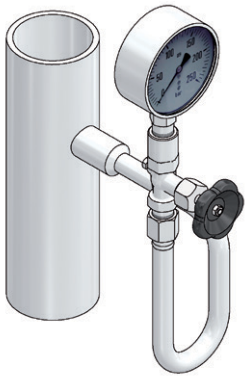

**Изогнутая вправо**

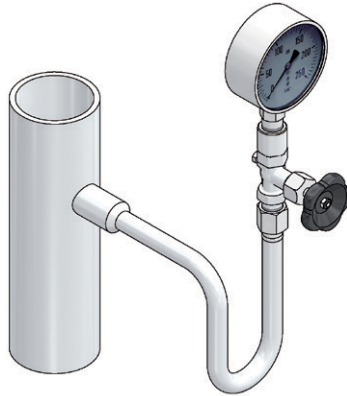

**Изогнута в одной плоскости**



**Вертикальный монтаж (вертикальный кран)**  
Импульсная трубка формы "виток" и компактная импульсная трубка



# Импульсные трубки формы "U"

## Стандартные импульсные трубки

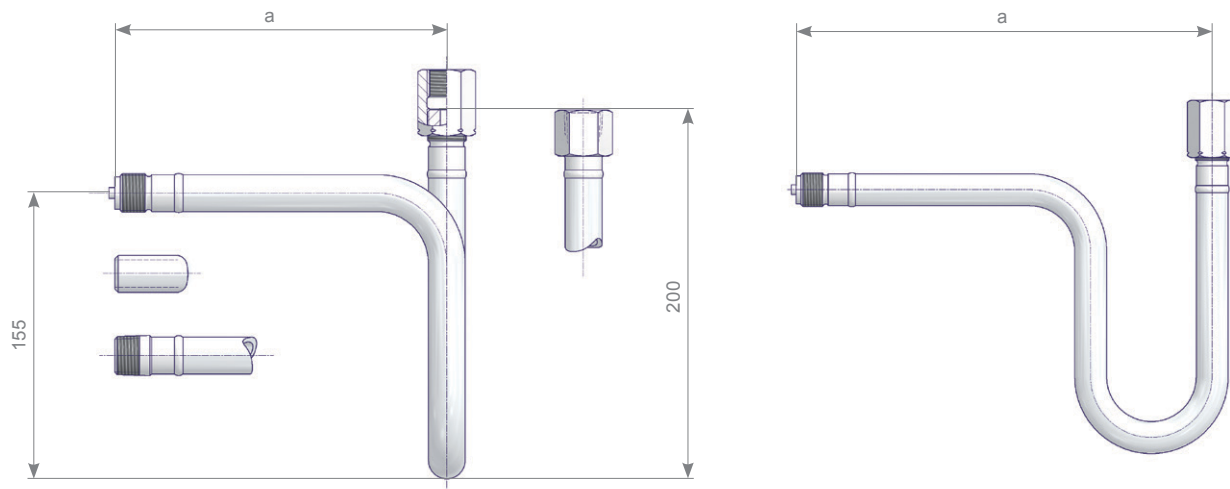

Вход	Выход	Размер а (мм)	Материал	Эталон	Номер детали
Конец под сварку встык Ø 20 x 2.6	G 1/2 Регулировочная гайка	145	1,0345	DIN 16282 тип В	S006.07.110
		218		Изогнута в одной плоскости	S006.07.110.05
		145	1,4571	Изогнутая вправо	S006.07.110.20
		218		DIN 16282 тип В	S006.07.210
G 1/2 наружная	G 1/2 Регулировочная гайка	180	1,0345	Изогнута в одной плоскости	S006.07.210.05
		253		DIN 16282 тип А, ред. 11/1988	S006.07.100
		180	1,4571	Изогнута в одной плоскости	S006.07.100,05
		253		DIN 16282 тип А, ред. 11/1988	S006.07.200
Конец под сварку встык Ø 20 x 2.6	1/2 NPT внутренняя	145	1,0345	Изогнута в одной плоскости	S006.07.200,05
			1,4571	DIN 16282 тип А, ред. 11/1988	S006.07.110,18
1/2 NPT наружная	1/2 NPT внутренняя	180	1,0345	Изогнута в одной плоскости	S006.07.210,18
			1,4571	DIN 16282 тип А, ред. 11/1988	S006.07.100,16
					S006.07.200,16

# Импульсные трубки формы "U"

## Импульсные трубки промышленного типа

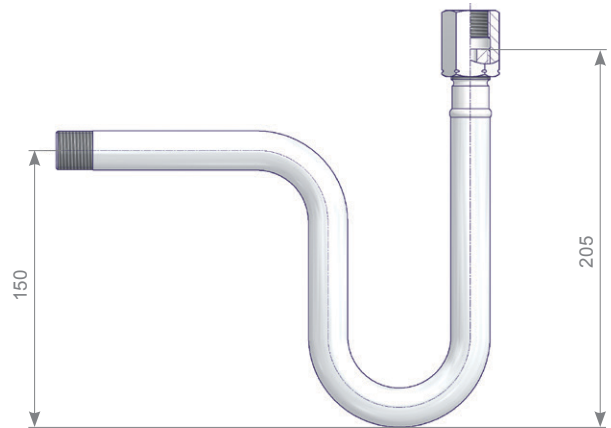
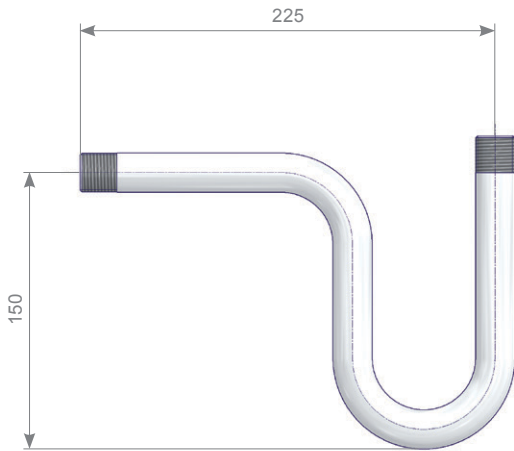

Вход	Выход	Материал	Эталон	Номер детали
G 1/2 наружная	G 1/2 наружная	1,4571		S006.07.205.01
		1,0345		S006.07.105.01
	Регулировочная гайка G 1/2		Поверхностная обработка: фосфатирование	S006.07.105.12
		Поверхностная обработка: фосфатирование	S006.07.105.02	

# Импульсные трубки формы "виток"

## Стандартные импульсные трубки

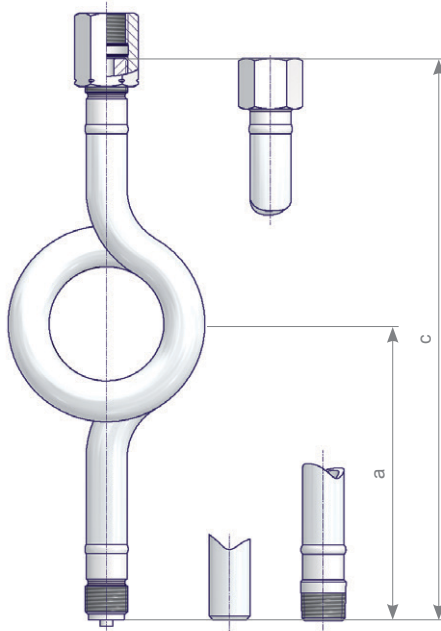

Вход	Выход	Размер (мм)		Материал	Эталон	Номер детали
		a	c			
Конец под сварку встык Ø 20 x 2,6		110	240	1,0345	DIN 16282 тип D	S006.08.110
				1,4571	DIN 16282 тип D	S006.08.210
G 1/2 наружная	Регулировочная гайка G 1/2	145	275	1,0345	DIN 16282 тип C Ред. 11/1988	S006.08.100
				1,4571	DIN 16282 тип C Ред. 11/1988	S006.08.200
1/2 NPT наружная				1,0345		S006.08.100.18
				1,4571		S006.08.200.18
				1,0345		S006.08.100.16
				1,4571		S006.08.200.16
Конец под сварку встык Ø 20 x 2,6	1/2 NPT внутренняя	110	240	1,0345		S006.08.110.18
						S006.08.210.18
M 20 x 1,5 наружная	Регулировочная гайка M 20 x 1,5	145	275	1,4571		S006.08.250

## Импульсные трубки промышленного типа

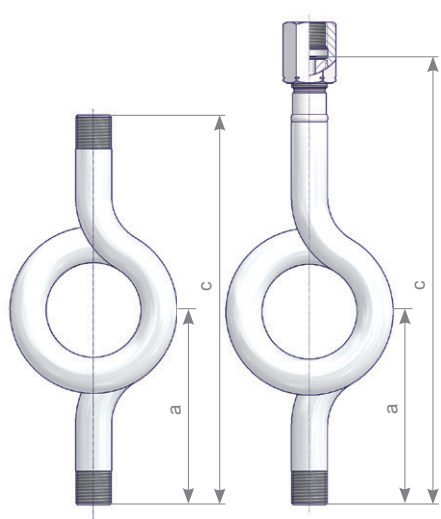

Вход	Выход	Размер (мм)		Материал	Специальные характеристики	Номер детали
		a	c			
G 1/2 наружная	G 1/2 наружная	115	230	1,0345	Поверхностная обработка: фосфатирование	S006.08.105.01
				1,4571		S006.08.205.01
G 1/4 наружная	G 1/4 наружная	125	250	1,0345	Поверхностная обработка: фосфатирование	S006.08.105.31
				1,4571		S006.08.205.31
G 1/2 наружная	G 1/2 Регулировочная гайка	115	263	1,0345		S006.08.105.02



# Компактные импульсные трубки I Прямые и коленчатые трубы

## Компактные импульсные трубки для вертикального монтажа

Стандартная импульсная трубка  
Соединение 1/2 NPT

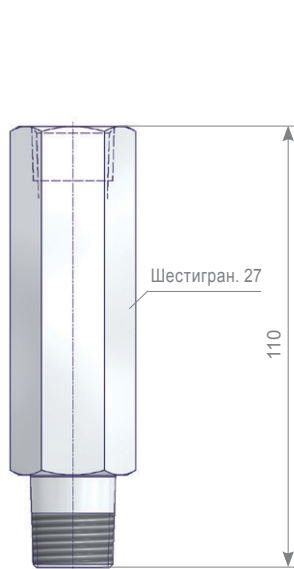

В составе дросселя для гашения пульсаций  
Соединение G 1/2

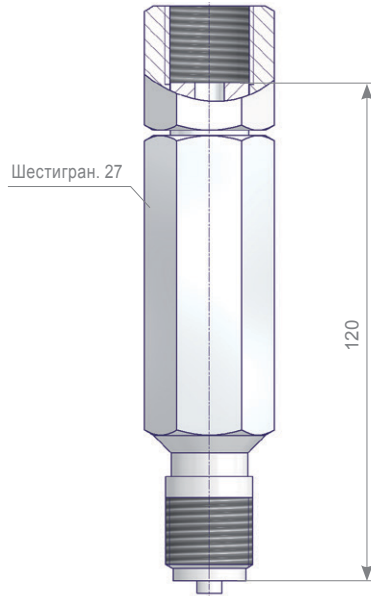

Вход	Выход	Материал	Номер детали
1/2 NPT наружная	1/2 NPT внутренняя	1,4571	S006.47.203.05
G 1/2 наружная	G 1/2 Накладная гайка		S006.47.201.05

## Прямая труба

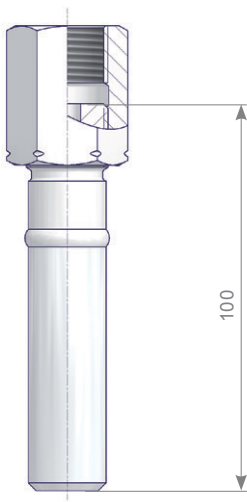

## Коленчатая труба 90°

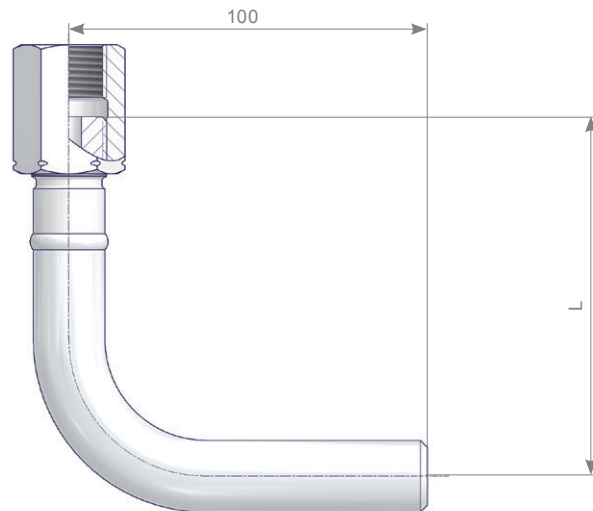

Вход	Выход	Материал	Номер детали
Конец под сварку встык Ø 20 x 2,6	G 1/2 Регулировочная гайка	1,0345	S006.17.101.02
		1,4571	S006.17.201.02
	1/2 NPT внутренняя	1,0345	S006.17.101.28
		1,4571	S006.17.201.28

Вход	Выход	Материал	L	Номер детали
Конец под сварку встык Ø 20 x 2,6	G 1/2 Регулировочная гайка	1,0345	100	S006.17.100.02
			80	S006.17.102.15
		1,4571	100	S006.17.200.02
			80	S006.17.202.15

# Принадлежности для манометров

## Поворотные адаптеры манометров

Поворотные адаптеры манометров обеспечивают легкое позиционирование манометра в любом направлении на 360°.

### Тип 1

Резьбовая конструкция с фторопластовым кольцевым уплотнением или металлическим кольцевым уплотнением (см. таблицу)

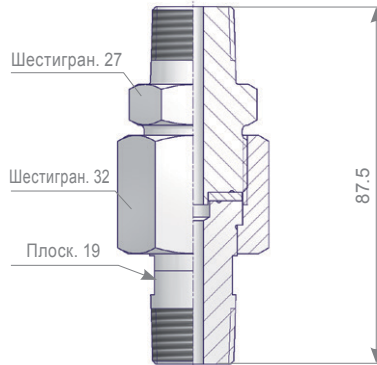
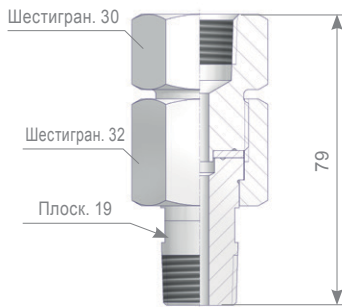

### Тип 2

Привариваемый ниппель

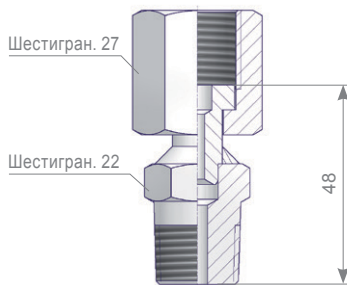

### Тип 3

Проволочная конструкция

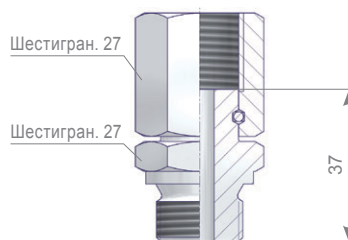

### Тип 4

Коленчатый фитинг-переходник

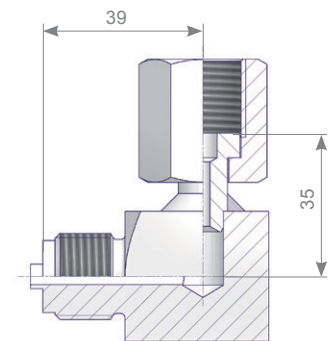

Тип	Соединение 1	Соединение 2	Материал		Номер детали
			Детали	Кольцевое уплотнение	
1	1/2 NPT наружная	1/2 NPT внутренняя	1,4404	PTFE	S007.45.406.05
			Дуплекс		S007.45.806.0501
			Сплав 400		S007.45.906.0501
			Сплав C-276		S007.45.906.0505
		1,4404	1,4404	S007.45.406.15	
		Дуплекс	Дуплекс	S007.45.806.1501	
		Сплав 400	Сплав 400	S007.45.906.1501	
		Сплав C 276	Сплав C 276	S007.45.906.1505	
		1/2 NPT наружная	1,4404	PTFE	S007.45.407.02
2	1/2 NPT наружная	Накидная гайка G 1/2	1.4404/1.4571		S007.45.200.07
3			1,4404	S007.45.410.05	
2		Накидная гайка M 20 x 1,5	1.4404/1.4571		S007.45.200.28
3	G 1/2 наружная DIN 3852-2	Накидная гайка G 1/2	1,4404		S007.45.410.25
4	G 1/2 наружная EN 837-1		1.4404/1.4571		S007.51.205.05

## Адаптер манометра DIN 16281

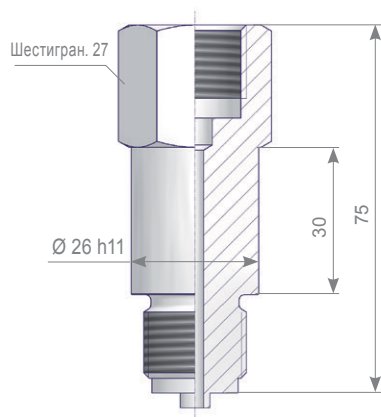

Соединение 1	Соединение 2	Материал	Номер детали
G 1/2 наружная	G 1/2 внутренняя	Латунь	S006.06.000
		Углеродистая сталь	S006.06.100
1/2 NPT наружная	1/2 NPT внутренняя	1,4571	S006.06.200
			S006.06.215

## Ниппели, соединительные гайки, уплотнительные шайбы и полные комплекты

Детали могут быть заказаны отдельно или в комплекте (номер детали см. в таблице). Ниппели диам. 6 и 12 мм, а также соединительные гайки G 1/4 и G 1/2, соответствуют DIN 16284. Максимальное допустимое давление (PS) 250 бар (латунь) и 400 бар (углеродистая сталь и нержавеющая сталь).

### Резьбовое соединение G 1/4



### Резьбовое соединение G 1/2 / M 20 x 1,5

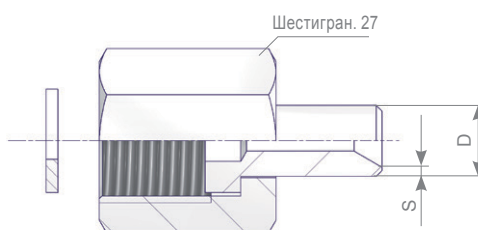

Соединительная гайка			Ниппель				Прокладка		Полный комплект
Резьба	Материал	Номер детали	D	s	Материал	Номер детали	Материал	Номер детали	Номер детали
G 1/4	1,4571	S006.01.210*	6	1,75	1,4571	S006.02.210*	1,4571	S006.03.007.50	S007.45.202.21
G 1/2	Латунь	S006.01.000*	12	1,5	Латунь	S006.02.000*	Медные	S006.03.003	S007.45.002.01
	Углеродистая сталь	S006.01.100*			1,0038	S006.02.100*	Ковкое железо	S006.03.004	S007.45.102.01
			1,5415	S006.02.500*	S007.45.502.01				
	1,4571	S006.01.200*	12	1,5	1,4571	S006.02.200*	1,4571	S006.03.007	S007.45.202.01
	1,1181	S006.01.107	14	2,5	1,5415	S006.02.117	Ковкое железо	S006.03.004	S007.45.102.02
	S006.01.207				S006.02.217	S007.45.202.02			
M 20 x 1.5	1,4571	S006.01.250	12	1,5	1,4571	S006.02.200	1,4571	S006.03.007	S007.45.214.01
		S006.01.257	14	2,5					S006.02.217

\* В соответствии с DIN 16284.

# Принадлежности для манометров

## Уплотнительная шайба EN 837-1

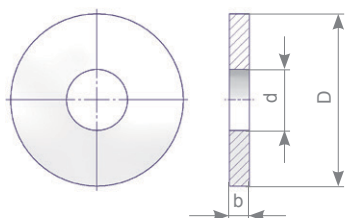

Для резьбы	Размеры в мм			Материал	Примечания	Номер детали
	D	d	b			
G 1/4	9,5	5,2	1,5	Медные		S006.03.003.50
				1,4571		S006.03.007.50
				PTFE		S006.03.008.50
G 3/8	13	5,7	2	Медные		S006.03.053
G 1/2 и M20 x 1.5	17,5	6,2	2	Алюминий		S006.03.002
				Медные		S006.03.003
				Ковкое железо		S006.03.004
				Вулканизированное волокно		S006.03.005
				1,4571		S006.03.007
				1,4571	Рифленая прокладка	S006.03.007.05
				PTFE		S006.03.008
1,4401	Гофрированная прокладка	S006.03.013.02				

## Регулировочная гайка DIN 16283

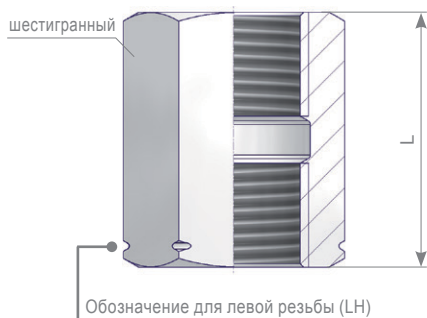

Соединение 1	Соединение 2	Материал	L (мм)	Шестигран. (мм)	Номер детали
G 1/2-LH внутренняя	G 1/2 внутренняя	Латунь	36	27	S006.00.000
		Углеродистая сталь	36	27	S006.00.100
		1,1181	36	27	S006.00.400
		1,4571	36	27	S006.00.200
G 1/4-LH внутренняя	G 1/4 внутренняя	Латунь	23	17	S006.00.010
		Углеродистая сталь	23	17	S006.00.110
M20 x 1.5-LH внутренняя	M20 x 1.5 внутренняя	Латунь	36	27	S006.00.050
		Углеродистая сталь	36	27	S006.00.150
		1,4571	36	27	S006.00.250

# Принадлежности для манометров

## Трубное соединение

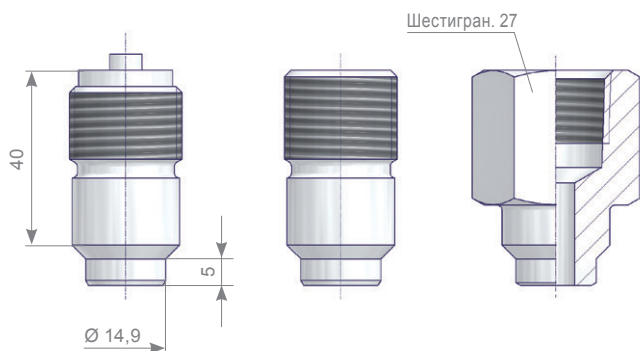

Резьбовое соединение	Материал	Эталон	Номер детали
G 1/2 наружная	1,1141		S006.07.102
	1,5415		S006.07.602
	1,4571		S006.07.202
G 1/2 -левая наружная	1,1141	DIN 16282 Тип 6	S006.07.103
	1,5415		S006.07.603
	1,4571		S006.07.203
M 20 x 1,5-LH наружная	1,1141		S006.07.153
	1,4571		S006.07.253
1/2 NPT наружная	1,1141		S006.07.102.01
	1,4571		S006.07.202.01
1/2 NPT внутренняя	1,0038		S006.07.104
	1,4571		S006.07.204.02

## Адаптер

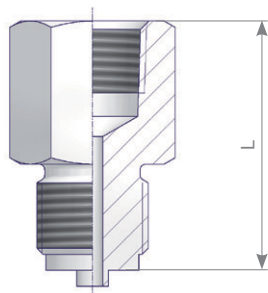

Соединение 1	Соединение 2	Размер L (мм)	Материал	Номер детали
1/2 NPT наружная	G 1/2 внутренняя	45	1,4404	S006.11.451.04
G 1/2 наружная	G 1/4 внутренняя	31		S006.11.430
	1/2 NPT внутренняя	50		S006.11.452.04
G 1/4 наружная	G 1/2 внутренняя	43		S006.10.460.16

## Шестигранный ниппель

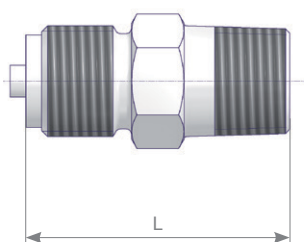

Соединение 1	Соединение 2	Размер L (мм)	Материал	Номер детали
1/2 NPT наружная	1/2 NPT наружная	50	1,4404	S006.11.449.04
M 20 x 1,5 наружная		50		S006.11.449.08
G 1/2 наружная	1/4 NPT наружная	50		S006.11.449.02
		45		S006.11.449
	G 1/4 наружная	45		S006.11.405.06
	G 1/2 наружная	50		S006.11.405



# schneider

Tailored to Your Business



**Armaturenfabrik Franz Schneider  
GmbH+Co. KG**

Bahnhofplatz 12 | 74226 Nordheim  
Deutschland/Германия

**Тел.:** +49 7133 101-0

**Факс:** +49 7133 101-148



[www.as-schneider.com](http://www.as-schneider.com)



**AS-Schneider Asia-Pacific Pte. Ltd.**

970 Toa Payoh North, #02-12/14/15  
Singapore 318992/Сингапур

**Тел.:** +65 62 51 39 00

**Факс:** +65 62 51 39 90



[www.as-schneider.sg](http://www.as-schneider.sg)



**Armaturenfabrik Franz Schneider  
SRL**

Str. Mihai Viteazu, Nr. 327i | 507085 Harman | Jud. Braşov  
Romania/ Румыния

**Тел.:** +40 368 41 40 25

**Факс:** +40 368 41 40 26



[www.as-schneider.ro](http://www.as-schneider.ro)



**AS-Schneider Middle East FZE**

P.O. Box 18749 | Dubai  
United Arab Emirates/OAЭ

**Тел.:** +971 4 880 85 75

**Факс:** +971 4 880 85 76



[www.as-schneider.ae](http://www.as-schneider.ae)



**AS-Schneider America, Inc.**

17421 Village Green Dr | Houston, TX 77040  
United States of America/США



[www.as-schneider.com](http://www.as-schneider.com)