

Инструментальные изделия

Вентильные блоки серии F и переключающие краны



Введение

Группа компаний AS-Schneider с головным офисом в Германии - один из ведущих в мире производителей инструментальных вентилялей и вентиляльных блоков. AS-Schneider предлагает широкий ассортимент вентиляльных блоков, комбинаций вентиляльных блоков, переключающих кранов и комплекты соответствующих принадлежностей, требуемых для контрольно-измерительной техники во всем мире.

Вентильные блоки, комбинации вентиляльных блоков и переключающие краны, показанные в данном каталоге, предназначены для непосредственного подсоединения к датчикам в соответствии с DIN EN 61518. На выбор предлагается целый спектр деталей из различных материалов с разнообразными типами соединений, оптимизирующими возможности монтажа и доступа. Многие вентиля, указанные в данном каталоге, имеются в наличии или могут быть поставлены по заказу в кратчайший срок. Размеры, указанные в каталоге, относятся к стандартному типу. Если вам требуются индивидуальные размеры, свяжитесь с предприятием изготовителя.

Постоянное совершенствование продукции может требовать периодического внесения изменений в информацию, содержащуюся в данном каталоге. AS-Schneider сохраняет за собой право вносить подобные изменения по своему усмотрению без предварительного уведомления.

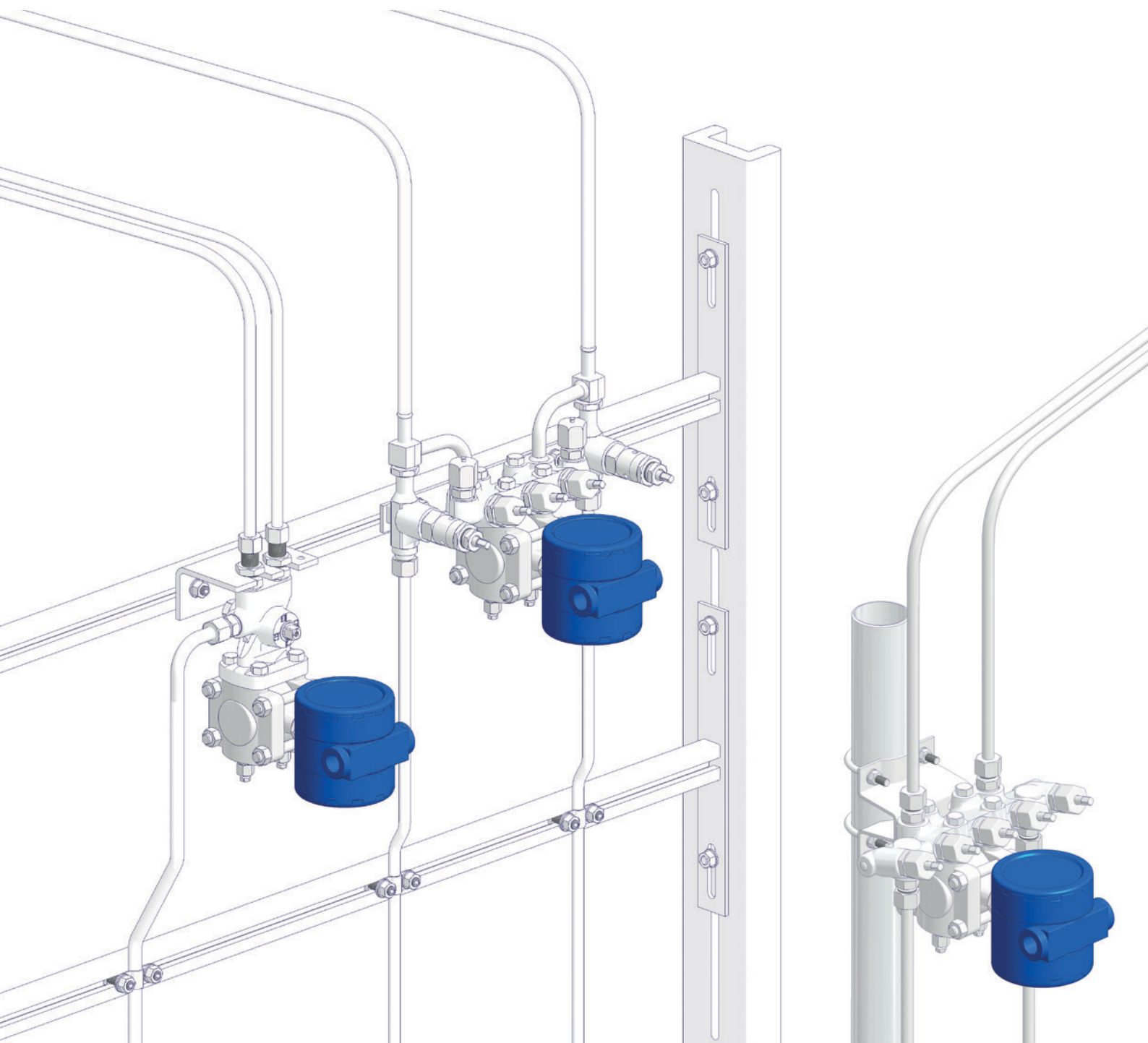

Введение	стр. 2
Содержание	стр. 3
Общие характеристики и соединения	стр. 4-6
Общие характеристики вентильных блоков и комбинаций вентильных блоков	стр. 7-8
3-вентильные блоки	стр. 9-11
5-вентильные блоки	стр. 12
Комбинации вентильных блоков	стр. 13-14
Комплекты принадлежностей для вентильных блоков	стр. 15
Общие характеристики переключающих кранов	стр. 16-17
Переключающие краны	стр. 18
Комплекты принадлежностей для переключающих кранов	стр. 19

Общие характеристики

Варианты материалов для корпуса

Группа материалов	Обозначение материала AS	Номер материала	Краткое обозначение	Соответствующий номер UNS	Марка материала по ASTM	Вентильные блоки	Комбинация вентильных блоков	Переключающий кран
Медные сплавы	Латунь*1	CW614N	CuZn39Pb3					S
		CW617N	CuZn40Pb2					S
Жаропрочная нелегированная сталь	Углеродистая сталь	1,0460	P250GH			S	S	S
Аустенитная нержавеющая сталь	нержавеющая сталь	1,4571	X6CrNiMoTi17-12-2	S 31635	316Ti	S	S	S
		1,4404	X2CrNiMo17-12-2	S 31603	316L	A		
	6Mo	1,4547	X1CrNiMoCuN20-18-7	S 31254		A		
Аустенитно-ферритная нержавеющая сталь	Дуплекс	1,4462	X2CrNiMoN22-5-3	S 31803	F51	A		
		1,4410	X2CrNiMoN25.7.4	S 32750	F53	A		
	Супердуплекс	1,4501	X2CrNiMoCuWN25.7.4	S 32760	F55	A		
Жаропрочная сталь*2		1,5415	16Mo3				S	
		1,7335	13CrMo 4-5		F12		O	
Сплавы на основе никеля	Сплав 400	2,4360	NiCu30Fe	N 04400		A		
	Сплав C-276	2,4819	NiMo 16 Cr 15 W	N 10276		A		
	Сплав 625	2,4856	NiCr22Mo9Nb	N 06625		A		
Титан	Титан марки Grade 2	3,7035	Ti-II	R 50400		A		

*1 Brass: Корпус изготавливается из CW 614N или CW 617N

S = Стандарт | O = Опция | A = Альтернатива (см. Каталог AS-2601)

*2 Продувочные вентили

Стандартные характеристики

- Каждый стандартный вентильный блок или переключающий кран проходит заводские гидростатические испытания на обязательное отсутствие видимой утечки.
- Корпуса вентилях из латуни, углеродистой стали или нержавеющей стали штампованные. Все другие детали изготовлены из пруткового материала.
- Сертификация по EN 10204 2.1, 2.2, 3.1 и 3.2! Для работы в среде высокосернистого газа предлагаются вентильные блоки в соответствии с NACE MR0175/MR0103 и ISO 15156.
- Для всех вентильных блоков и переключающих кранов предлагаются монтажные комплекты.
- Поверхностная обработка деталей из углеродистой стали: фосфатирование, цинкование (опция).
- Поверхностная обработка принадлежностей из углеродистой стали: оцинкованная.

Дополнительные характеристики

- Очистка и смазка вентильных блоков и переключающих кранов для работы в среде кислорода. Очистка и обезжиривание комплектов принадлежностей. Используемый суффикс F0, F4 и F5.
- Вентильные блоки для контроля поступления загрязняющих веществ в атмосферу.

Если вы не нашли нужных вам опций в данном каталоге, свяжитесь с предприятием изготовителя.

Постоянное совершенствование продукции может требовать периодического внесения изменений в информацию, содержащуюся в данном каталоге. AS-Schneider сохраняет за собой право вносить подобные изменения по своему усмотрению без предварительного уведомления. Все размеры, указанные в каталоге, являются приблизительными и подлежат уточнению.

Соединения

AS-Schneider производит различные соединения и комбинации соединений. В данном каталоге приведены наиболее распространенные типы. На следующих двух страницах содержится подробная информация о стандартных соединениях.

Обозначения, используемые в таблицах: Вход = технологическое соединение | Выход = соединение с инструментом / датчиком.

Если вы не нашли нужных вам опций, свяжитесь с нами.

Цилиндрическая трубная резьба

Цилиндрическая внутренняя резьба BSP по ISO 228 (напр. G3/8)

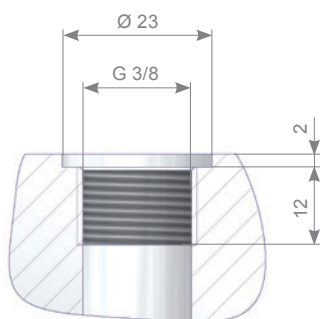

Трубная арматура

Одиная трубная арматура по EN ISO 8434-1 размер 12 L или S

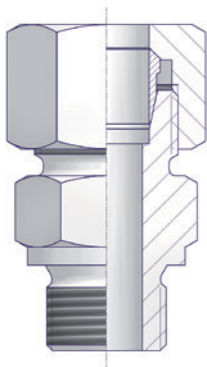

Соединители стоечного типа для соединения кронштейнов с переключающими кранами

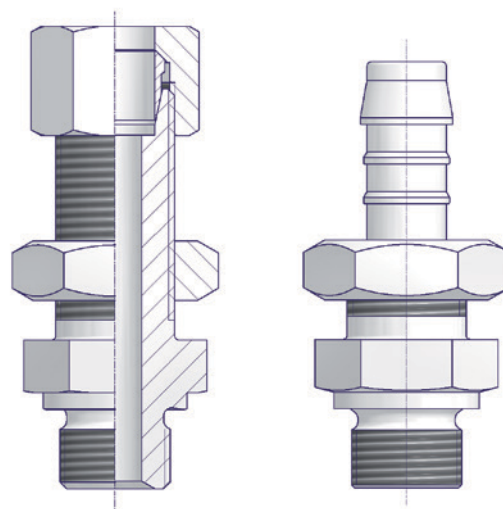

Концы под сварку

Концы под сварку встык для труб по EN12627 и ASME B16.9



Тестовые соединения

Тестовое соединение M 20 x 1,5 с герметизирующей пробкой по DIN 16284

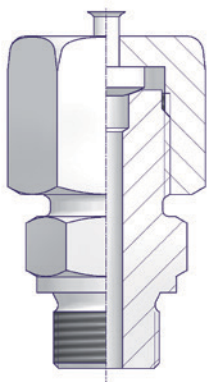

Фланцевые соединения

Вентильный блок к датчику DIN EN 61518 / IEC 61518 тип А

Одним из наиболее важных соединений является вышеуказанное фланцевое соединение. Вентильные блоки и переключающие краны в данном каталоге производятся в соответствии с DIN EN 61518 тип А. Монтажные комплекты для соединения вентильного блока с датчиком см. на стр. 15 и 19.

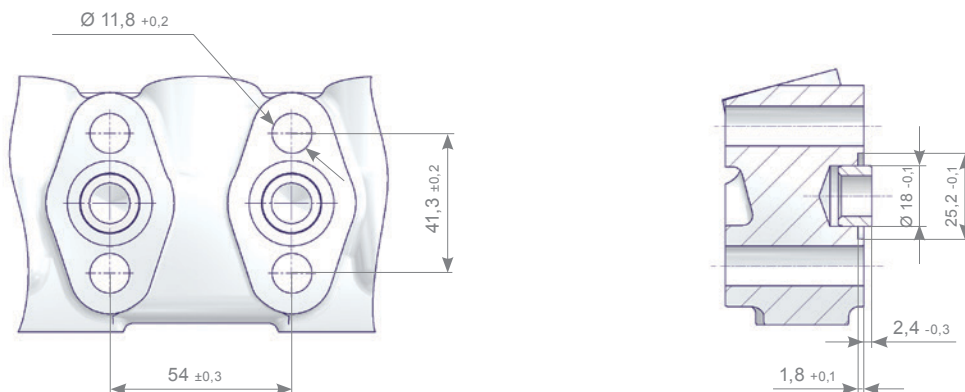

	Соединение по IEC 61518 / DIN EN 61518*1 Тип А с центрирующей втулкой		
Макс. рабочее давление, бар	420		
Диапазон температур, °С	-10 ~ +80	-15 ~ +120	-40 to +120
Кольцевое уплотнение*2	Плоское кольцо 24 x 17,7 x 2,7 Материал: PTFE	Уплотнительное кольцо ISO 3601-1 20 x 2,65; S-FPM90 Материал: Каучук FPM	Плоское кольцо 25,1 x 18 x 2,9 Материал: Графитовая
Минимальное зацепление резьбы, мм	9		

*1 DIN EN 61518 / IEC 61518: Сопряженные размеры между манометрами и прифланцованными запорными устройствами до 413 бар.

*2 Материалы и предельные температуры для плоских колец и уплотнительных колец приведены только для справки. Пользователь несет ответственность за обеспечение совместимости между выбранным материалом прокладки и технологическими требованиями, такими как давление, температура и химическая совместимость.

Описание продукции

Вентильные блоки и комбинации вентильных блоков AS-Schneider серии F проектируются, производятся и проходят испытания с соблюдением соответствующих стандартов, применимых в данной сфере. Комбинации вентильных блоков представляют собой сварные конструкции 3-вентильного блока и 2 продувочных вентилей. Все вентильные блоки, представленные в данном каталоге, предназначены для прямого монтажа в соответствии с DIN EN 61518 (IEC 61518).

В соответствии с DIN EN 61518 модуль вентильного блока и датчика подходит для работы при максимальном допустимом давлении (PS) 413 бар и максимальной допустимой температуре (TS) 120°C для жидкостей, газов или пара. Максимальная допустимая рабочая температура 120°C учитывает требование о том, что вентильные блоки и датчики должны быть защищены от нагрева высокотемпературными средами. Этого можно достичь при помощи подходящих соединений или инструментальных импульсных линий достаточной длины. Тем не менее, вентильные блоки AS-Schneider серии F могут использоваться при температуре до 300°C - с фторопластом до 232°C, с графитом до 300°C. Продувочные вентили в комбинациях вентильных блоков могут использоваться при температурах до 550°C - главным образом, в энергоблоках.

Стандартные характеристики

- Штампованный корпус
- Внутренняя резьба штока - вентильный блок
- Наружная резьба штока - продувочные вентили в комбинациях вентильных блоков
- Привинченная крышка с уплотнением с металлическим контактом
- Шток с холоднокатаной поверхностью, уплотнением между штоком и крышкой и невращающимся наконечником иглы
- Седло вентиля
 - Цельное седло вентиля (вентильные блоки)
 - Съёмное седло вентиля (продувочные вентили)
- Проходной диаметр 5 мм (диам. трубы 5) и 8 мм (диам. трубы 8)
- Фторопластовая прокладка - вентильный блок
- Графитовая прокладка
 - Продувочные вентили в комбинациях вентильных блоков
 - Вентильные блоки (опция)

Испытание под давлением:

Гидростатическое испытание и испытание седла проводятся при давлении, превышающем максимальное рабочее давление по EN 12266-1 – P10, P11 и P12, соотв. MSS-SP61, в полтора раза для каждого стандартного вентильного блока AS-Schneider серии F.

Номинальные значения давления и температуры

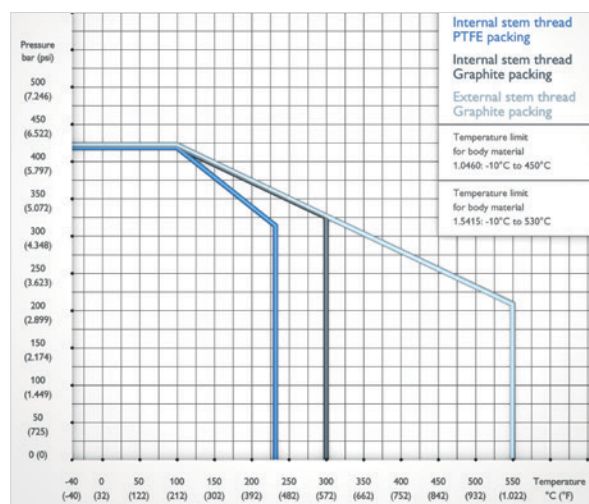

Дополнительные характеристики

Контроль поступления загрязняющих веществ в атмосферу:

Для контроля поступления загрязняющих веществ в атмосферу AS-Schneider предлагает вентили с сильфонным уплотнением с защитной прокладкой. Предлагаемые классы давления PN 100 или PN 250 - суффикс P5 или P6.

Сильфоны подвергаются 100% испытанию на утечку гелия. Интенсивность утечки: 10^{-8} мбар л/с.

Предлагаемые опции соответствуют TA-Luft и ISO 15848. За получением подробной информации свяжитесь с предприятием изготовителя.

AS-Schneider предлагает 2 варианта вентилей, прошедших испытания Федерального ведомства по исследованию и испытанию материалов (BAM), очищенных и смазанных для работы в среде кислорода:

Фторопластовая прокладка – макс. номин. давление 420 (6000 фунт/кв. дюйм) - суффикс F5

Номинальные значения давления и температуры:
 Макс. 420 бар при 60°C
 Макс. 200°C при 90 бар

Графитовая прокладка – макс. номин. давление 250 (3625 фунт/кв. дюйм) - суффикс F4

Номинальные значения давления и температуры:
 Макс. 250 бар при 60°C
 Макс. 200°C при 230 бар

Сертификация:

Свидетельство о проверке 3.1 по EN 10 204 для материала корпуса вентиля и испытания под давлением предоставляется по запросу.

Если вы не нашли нужных вам опций, свяжитесь с нами.

 В течение срока службы вентиля может быть необходима корректировка прокладок.

 Вентили, не используемые в работе некоторое время, могут иметь более высокий начальный пусковой момент.

Вентильные блоки и комбинации вентильных блоков | Головки вентиляей

Вентиль с внутренней резьбой штока, диам. трубы 5 и 8

Детали	Углеродистая сталь	нержавеющая сталь
	Материал / Номер материала	
Корпус	1.0460	1.4571
Крышка	1.0501	
Шток вентиля	1.4104	
Наконечник иглы	1.4122	
Прокладка	Фторопластовая (графитовая по выбору)	
Соединительная гайка	нелегированная сталь	1.4571
Трубная арматура		
Тестовый соединитель с наружной резьбой	1.0501	
Герметизирующая пробка	Углеродистая сталь	
Концы под сварку	1.5415	
Т-образный ключ	нелегированная сталь	
Маховик	Пластик	

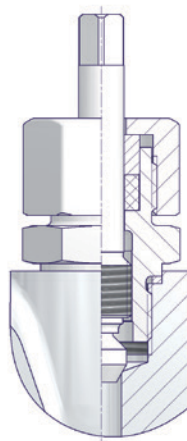

Внутренняя резьба штока

Внутренняя резьба штока означает, что резьба находится в контакте с технологической средой (прокладка находится над резьбой штока).

Продувочные вентили с наружной резьбой штока

Детали	Углеродистая сталь	нержавеющая сталь
	Материал / Номер материала	
Корпус	1.5415	1.4571
Коленчатая труба		
Крышка		
Седло вентиля		
Шток вентиля		
Наконечник иглы		
Прокладка	Графитовая	
Гайка штока	2.0550	1.4301
Соединительная гайка	1.0501	1.4571
Одинарная арматура	1.4571	
Т-образный ключ	нелегированная сталь	

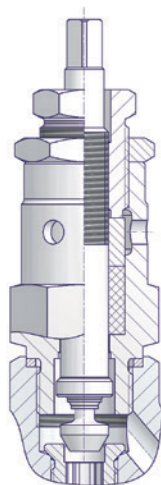

Наружная резьба штока

Наружная резьба штока означает, что прокладка находится под резьбой штока. Резьба штока защищена от технологической среды (не влажной), что помогает предотвратить его износ.

Проходной диаметр 8 мм
(диам. трубы 8)

Головки вентиляей с сифонным уплотнением

Детали	Углеродистая сталь	нержавеющая сталь
	Материал / Номер материала	
Крышка	1.4571	
Сиффон		
Шток вентиля		
Наконечник иглы	Стеллит	
Защитная прокладка	Графитовая	
Гайка штока	1.4122	

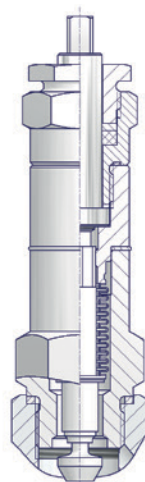

3-вентильные блоки без тестового соединения

С маховиком

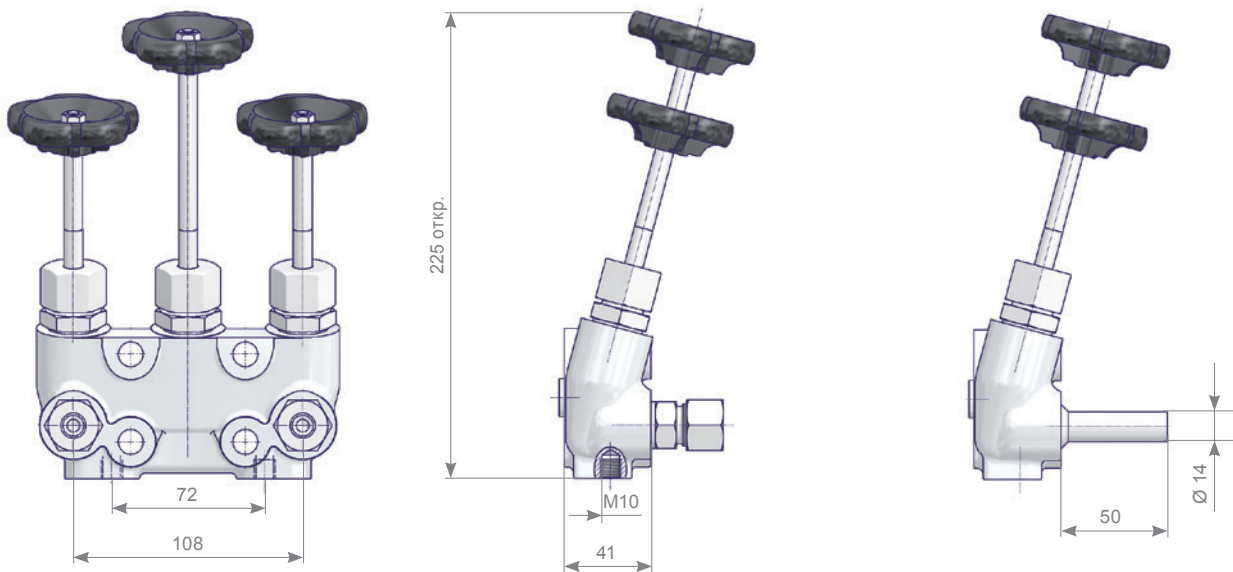

Вход	Выход	Проходной диаметр диам. трубы (мм)	Материал	Номер детали
Размер трубной арматуры 12S	IEC 61518 тип А	5	1.0460	S541.36.123
			1.4571	S541.36.223
Конец трубки под сварку встык Ø 14 x 2,5			1.0460	S541.36.133
			1.4571	S541.36.233

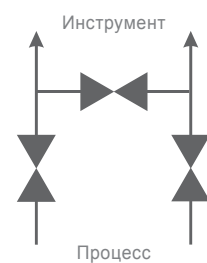

3-вентильные блоки без тестового соединения

С Т-образным ключом

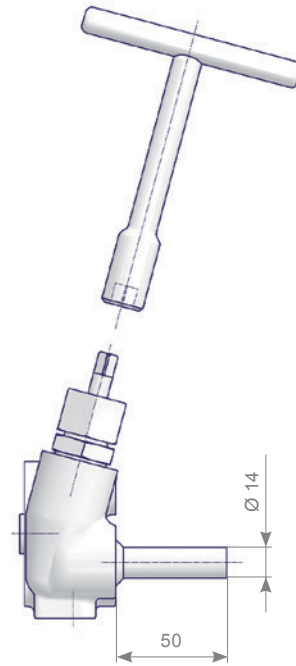
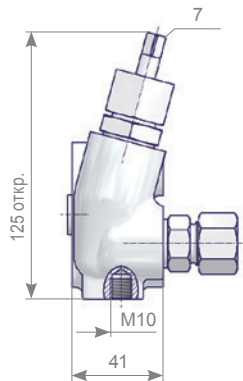
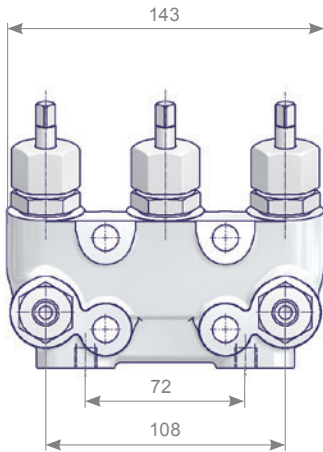

Вход	Выход	Проходной диаметр диам. трубы (мм)	Материал	Номер детали
Размер трубной арматуры 12S	IEC 61518 Тип А	5	1.0460	S541.36.125
Конец трубки под сварку встык Ø 14 x 2,5			1.4571	S541.36.225
			1.0460	S541.36.135
1.4571			S541.36.235	
Размер трубной арматуры 12S		8	1.0460	N541.86.106.01
Конец трубки под сварку встык Ø 14 x 2,5			1.4571	N541.86.206.01
			1.0460	N541.86.135.01
1.4571			N541.86.235.01	

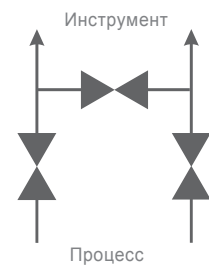

3-вентильные блоки с тестовым соединением M 20 x 1,5

С Т-образным ключом

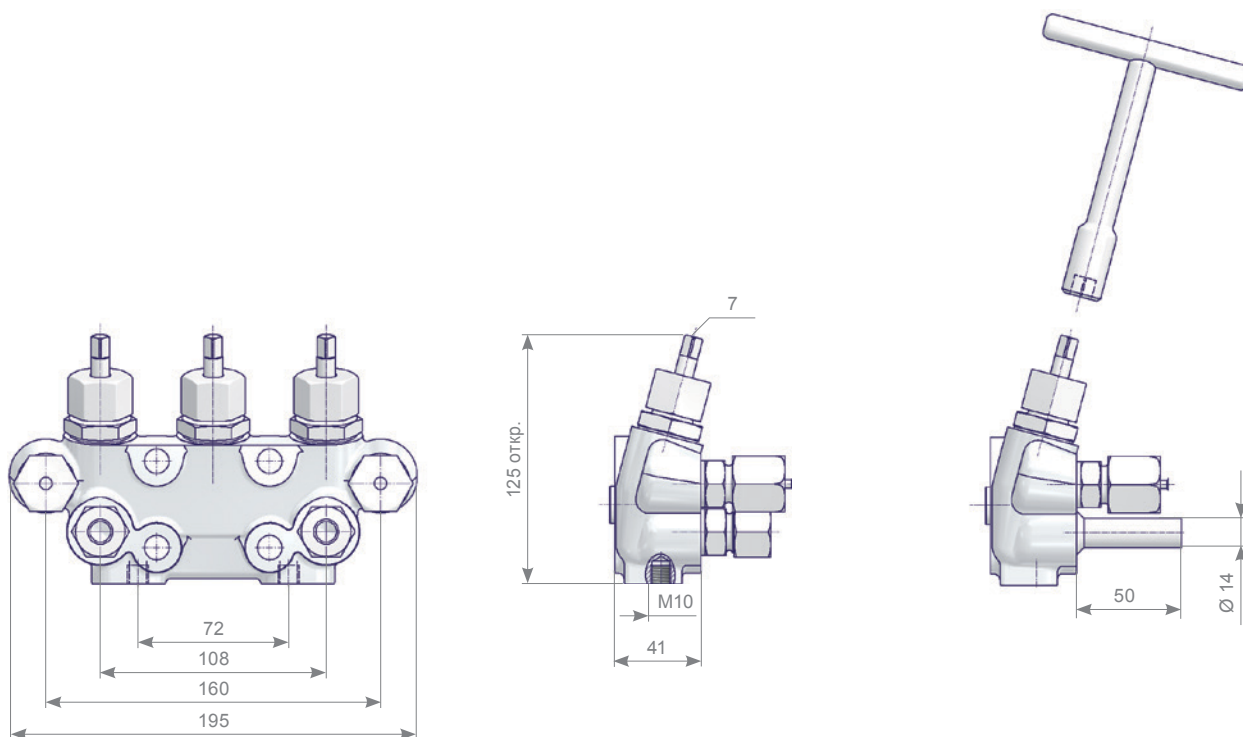

Вход	Выход	Проходной диаметр диам. трубы (мм)	Материал	Номер детали
Размер трубной арматуры 12S	IEC 61518 тип А	8	1.0460	N541.85.106.01
			1.4571	N541.85.206.01
1.0460			N541.85.135.01	
1.4571			N541.85.235.01	
Конец трубки под сварку встык Ø 14 x 2,5				

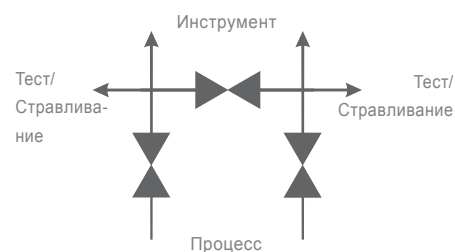

5-вентильные блоки

С Т-образным ключом

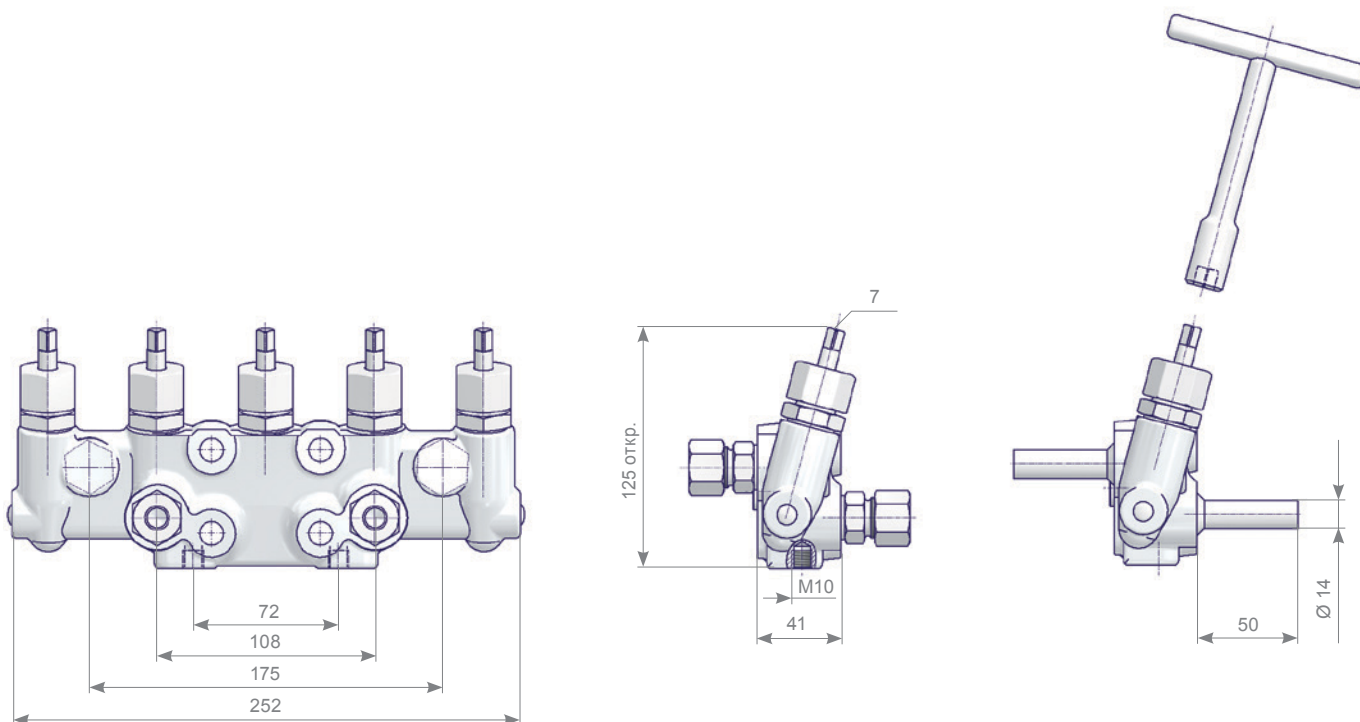

Вход	Выход	Проходной диаметр диам. трубы (мм)	Материал	Номер детали
Размер трубной арматуры 12S	IEC 61518 Тип А	5	1.0460	S541.38.125
			1.4571	S541.38.225
1.0460			S541.38.135	
1.4571			S541.38.235	
Конец трубки под сварку встык Ø 14 x 2,5				

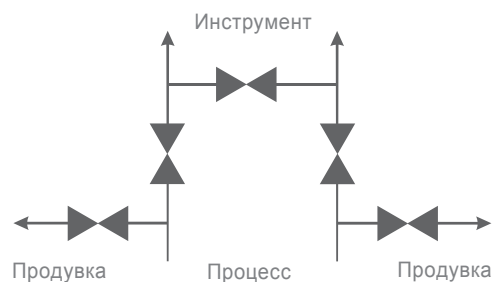

Комбинации вентильных блоков без тестового соединения

Комбинации вентильных блоков диам. трубы 5 и 8

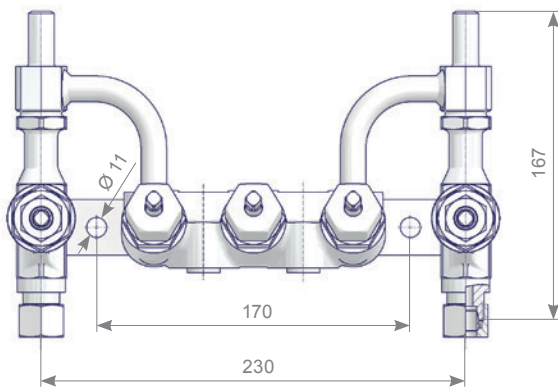
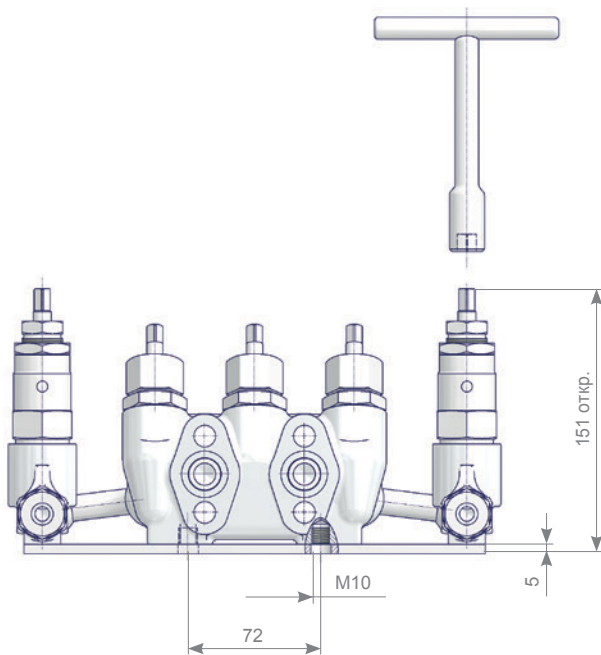

Вход	Выход	Проходной диаметр DN* (мм)	Материал	Номер детали
Конец трубки под сварку встык Ø 14 x 2,5	IEC 61518 тип А	5	1.0460	N541.37.135.01
			1.4571	N541.37.235.01
		8	1.0460	N541.87.135.01
			1.4571	N541.87.235.01

* Вентильные блоки диам. трубы 5 или 8 | Продувочные вентили диам. трубы 8

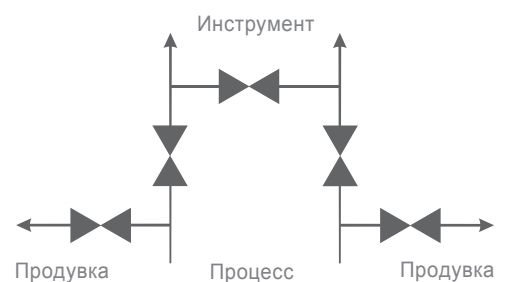

Комбинации вентильных блоков с тестовым соединением M 20 x 1,5

Комбинации вентильных блоков DN 8

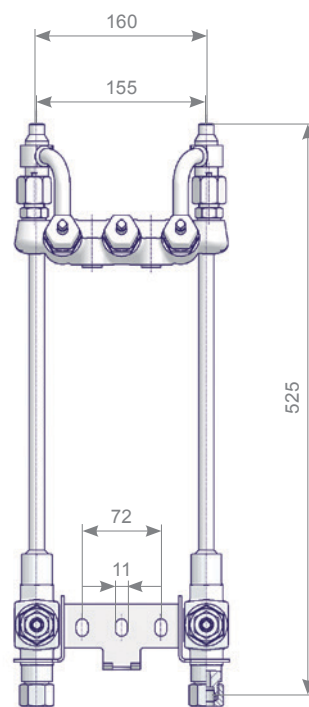
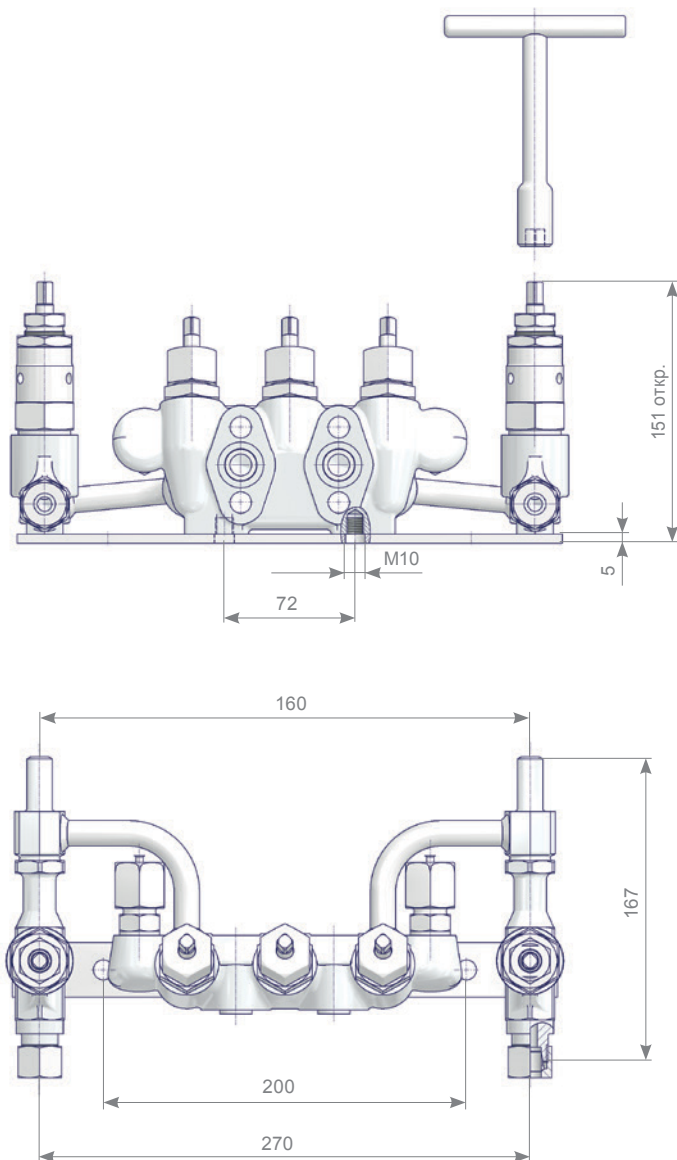

Уменьшенный размер по запросу

Вход	Выход	Тестовое соединение	Материал	Номер детали
Конец трубки под сварку встык Ø 14 x 2,5	IEC 61518 Тип А	M 20 x 1,5 с герметизирующей пробкой	1.0460	N541.87.135.51
			1.4571	N541.87.235.51

Проходные диаметры (диам. трубы): Вентильный блок и продувочные вентили диам. трубы 8

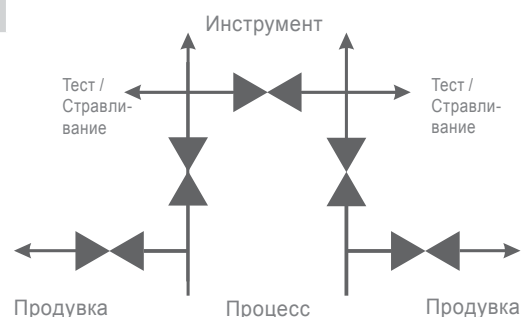

Комплекты принадлежностей для вентиляльных блоков

Комплекты принадлежностей для соединения вентиляльного блока с датчиком в соответствии с DIN EN 61518

В комплекты принадлежностей входят 4 винта и 2 кольцевых уплотнения. Обезжирение комплектов принадлежностей для работы в среде кислорода (предлагается только для комплектов с фторопластовым кольцевым уплотнением) по запросу.

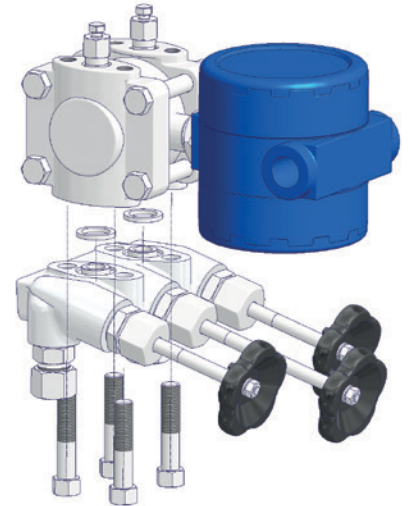
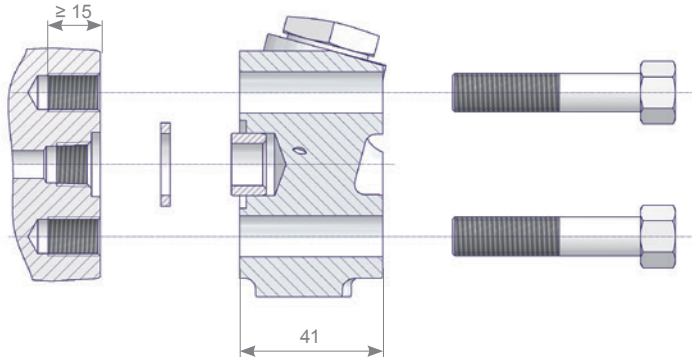

Резьба	Тип винта	Материал*		Номер детали
		Винты	Кольцевое уплотнение	
7/16 - 20 UNF Длина болта 2 1/8"	Винт с шестигранной головкой по ANSI B18.2.1	Углеродистая сталь; ASTM A449-тип 1	PTFE	S006.38.136.02
			Каучук FPM	S006.58.136.12
		нержавеющая сталь; ASTM A193 B8 Cl.2	PTFE	S006.38.236.02
			Каучук FPM	S006.58.236.12
M10 (макс. 160 бар) Длина болта 55 мм	Винт с шестигранной головкой по ISO 898-1	Углеродистая сталь; 8,8	PTFE	S006.37.136
			Каучук FPM	S006.47.136.10

! * IEC 61518 предусматривает упомянутые механические свойства (напр. B8 класс 2), поскольку фланцевое соединение спроектировано для эксплуатации в условиях высокого давления (до 6000 фунт/кв. дюйм) и высоких температур. Использование винтов без определенных механических свойств является опасным и может привести к внезапному выходу детали из строя!

Монтажные комплекты для панельного, настенного монтажа или монтажа на 2-дюймовой трубе

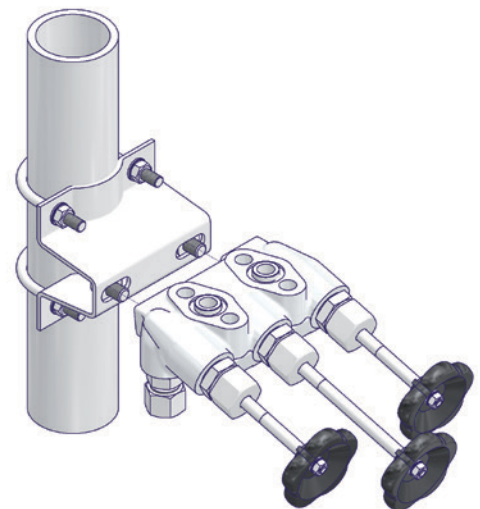
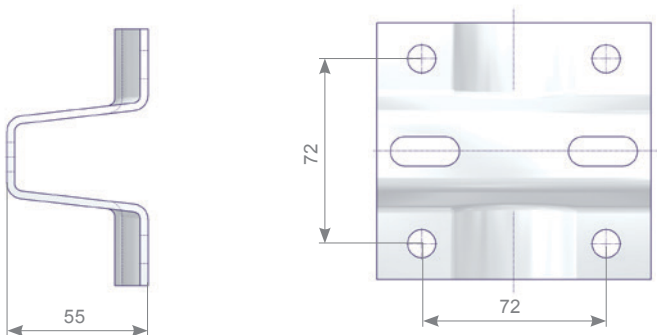

Монтажный комплект	Материал	Номер детали
В монтажный комплект входят: 1 кронштейн 2 U-образных болта 4 шайбы – 8,4 4 шестигранные гайки M8 2 винта с внутренним шестигранником в головке M10 x 14 2 шайбы – 10,5	нелегированная сталь, оцинкованная	S006.42.100.04
	нержавеющая сталь 1.4301 (304)	S006.42.200.04

Переключающие краны | Характеристики и преимущества

Описание продукции

Переключающие краны AS-Schneider проектируются, производятся и проходят испытания с соблюдением соответствующих стандартов, применимых в данной сфере. Все переключающие краны, представленные в данном каталоге, предназначены для прямого монтажа в соответствии с DIN EN 61518 (IEC 61518).

В соответствии с DIN EN 61518 модуль вентильного блока и датчика подходит для работы при максимальном допустимом давлении (PS) 420 бар и максимальной допустимой температуре (TS) 120°C для жидкостей, газов или пара. Максимальная допустимая рабочая температура 120°C учитывает требование о том, что вентильные блоки и датчики должны быть защищены от нагрева высокотемпературными средами. Этого можно достичь при помощи подходящих соединений или инструментальных импульсных линий достаточной длины. Тем не менее, переключающие краны AS-Schneider могут использоваться при температурах до 200°C, максимальное допустимое давление (PS) 100 бар, для переключающих кранов низкого давления - 25 бар.

Для перехода из одного положения в следующее достаточно поворота на четверть оборота, что позволяет минимизировать эксплуатационные ошибки.

Стандартные характеристики

- Штампованный корпус
- Проходной диаметр 5 мм (диам. трубы 5)
- Переключающий кран, номин. давление PN 100
 - Уплотняющая пробка - угленаполненный фторопласт
 - Ручка по отдельному заказу
- Переключающий кран низкого давления, номин. давление PN 25
 - Уплотняющая пробка - фторопласт
 - Ручка в сборе с переключающим краном

Испытание под давлением:

Гидростатическое испытание и испытание седла проводятся при давлении, превышающем максимальное рабочее давление по EN 12266-1 – P10, P11 и P12, соотв. MSS-SP61, в полтора раза для каждого стандартного переключающего крана AS-Schneider.

Дополнительные характеристики

AS-Schneider также предлагает варианты кранов, прошедших испытания Федерального ведомства по исследованию и испытанию материалов (BAM), очищенных и смазанных для работы в среде кислорода:

- Номинальные значения давления и температуры:
 - Макс. 63 бар (25 бар - переключающий кран низкого давления)
 - Макс. допустимая температура (TS) 60°C
- Номер детали Суффикс F0

Сертификация:

Свидетельство о проверке 3.1 по EN 10 204 для материала корпуса вентиля и испытания под давлением предоставляется по запросу.

Если вы не нашли нужных вам опций, свяжитесь с нами.

Номинальные значения давления и температуры

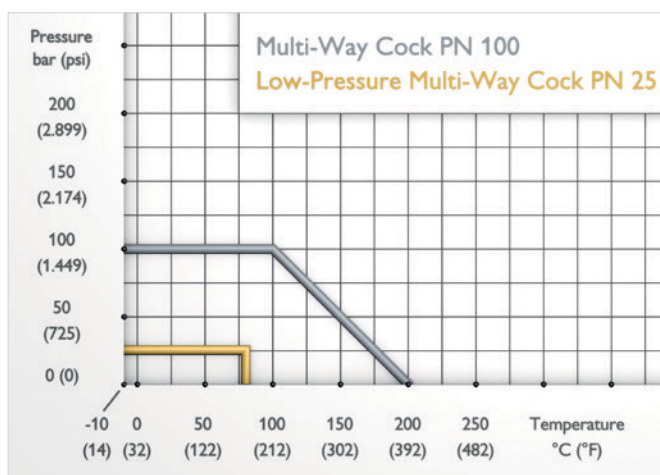

Варианты материалов

Детали	Латунь	Углеродистая сталь	нержавеющая сталь
	Материал / Номер материала		
Корпус	Латунь	1.0460	1.4571
Пробка	1.4301	1.4571	
Распорная втулка	–	1.4401	
Шайба	1.4571	–	–
Уплотняющая пробка	PTFE	Угленаполненный фторопласт	
Винт уплотняющей пробки	Латунь	1.0501	1.4571
Кольцевая вставка	1.4401		
Индикатор	1.4301		
Соединитель стоечного типа Трубная арматура	нелегированная сталь		1.4571
Соединитель стоечного типа Наконечник шланга	Латунь	–	
Быстроразъемная муфта			
Ручка	Анодированный алюминий		

Переключающие краны | Характеристики и преимущества

Переключающий кран, номин. давление PN 100

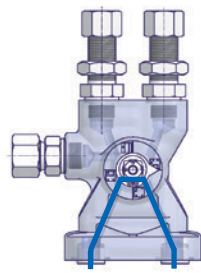
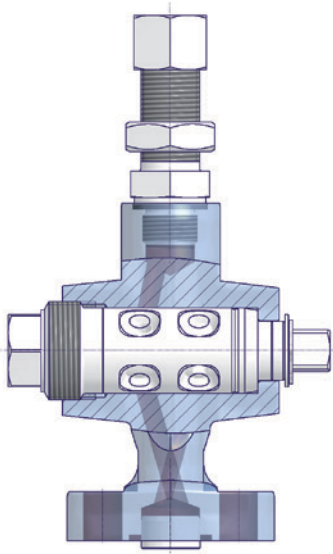

Контроль нуля

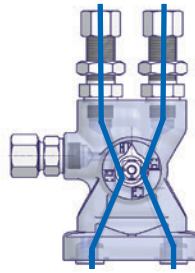
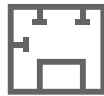

Работа

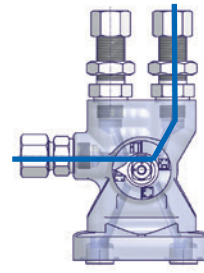

Продувка

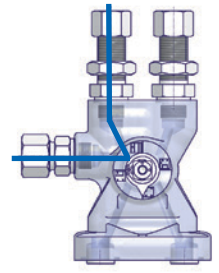
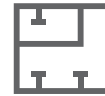

Продувка

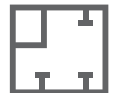

Переключающий кран низкого давления, номин. давление PN 25

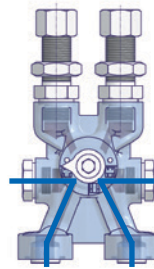
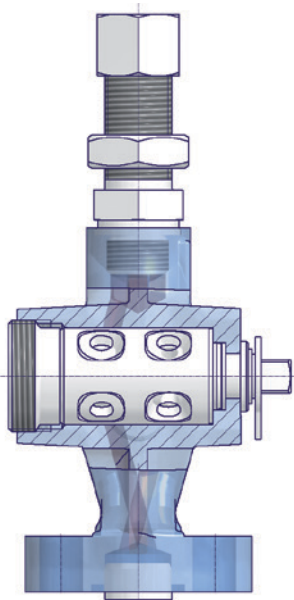

Калибровка / Тест

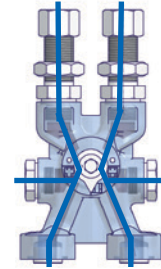

Работа

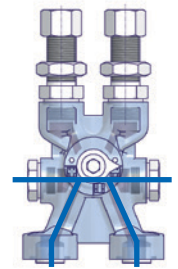

Контроль нуля



Переключающие краны

Переключающий кран, номин. давление PN 100

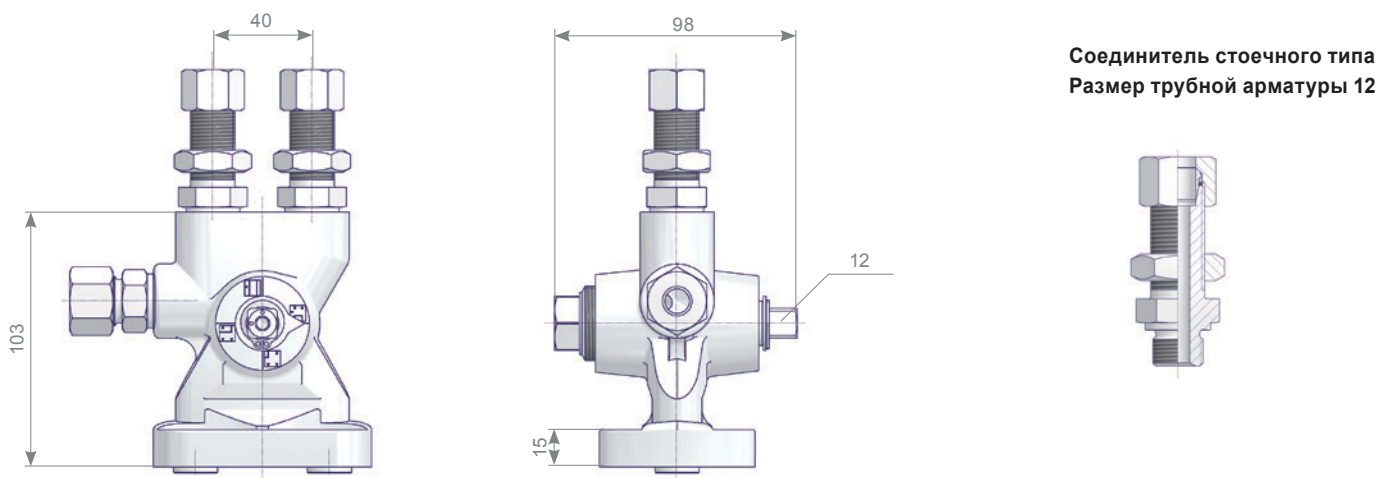

Вход	Продувка	Выход	Материал	Номер детали
G 3/8 внутренняя по DIN 3852			1.0460	S345.06.100
			1.4571	S345.06.200
Соединитель стоечного типа Размер трубной арматуры 12L	Размер трубной арматуры 12L	IEC 61518 тип А	1.0460	S345.06.102.02
			1.4571	S345.06.202.02
Соединитель стоечного типа Трубка наконечника шланга, внутр. диам. 12 мм	Размер трубной арматуры 12S		1.0460	S345.06.102
			1.4571	S345.06.202

Переключающий кран низкого давления, номин. давление PN 25

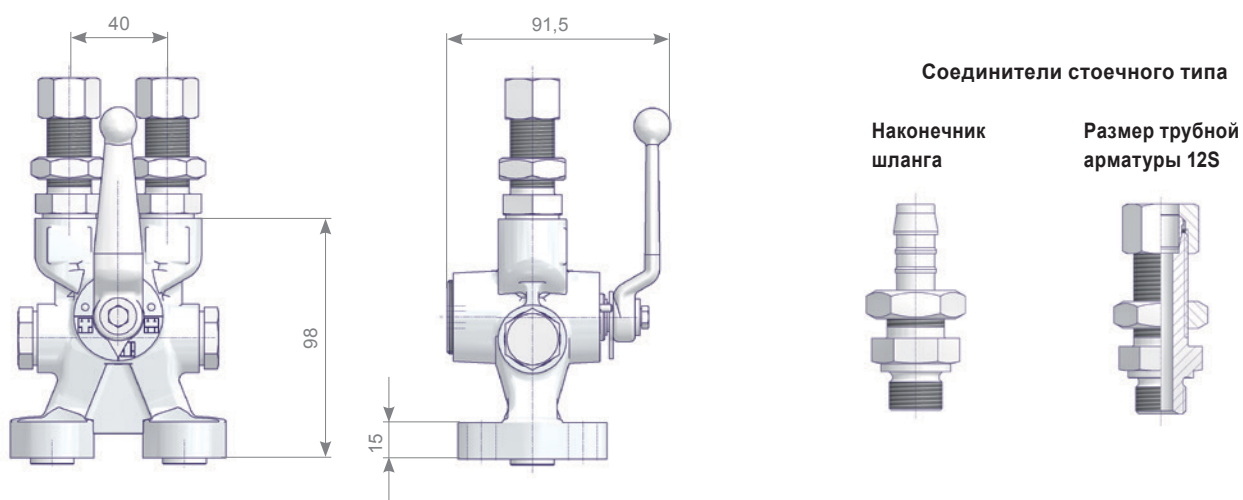

Вход	Test	Выход	Материал	Номер детали
G 3/8 внутренняя В соответствии с DIN 3852.	G 3/8 внутренняя с резьбовой пробкой	IEC 61518 тип А	Латунь	S345.06.070.02
Соединитель стоечного типа Размер трубной арматуры 12S				S345.06.072.05
Соединитель стоечного типа Трубка наконечника шланга, внутр. диам. 12 мм				S345.06.074.02

Комплекты принадлежностей для переключающих кранов

Комплекты принадлежностей для соединения переключающего крана с датчиком в соответствии с DIN EN 61518

В комплекты принадлежностей входят 4 винта и 2 кольцевых уплотнения. Обезжирение комплектов принадлежностей для работы в среде кислорода по запросу.

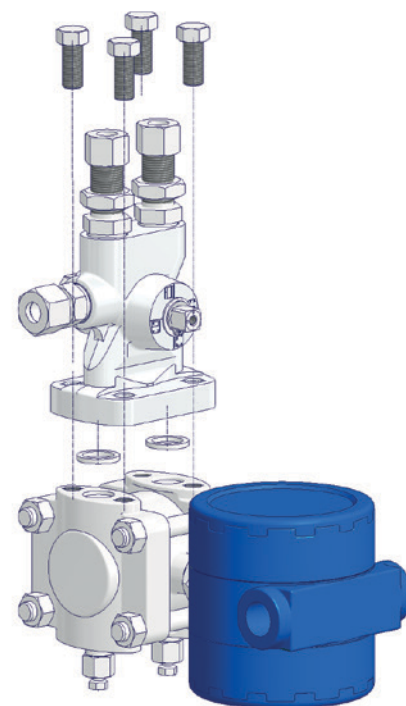
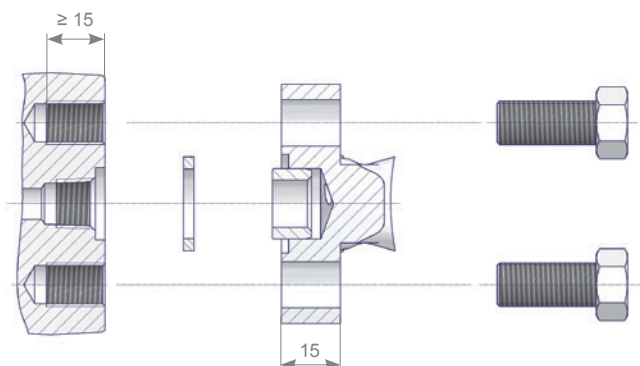

Резьба	Тип винта	Материал*		Номер детали
		Винты	Кольцевое уплотнение	
7/16 - 20 UNF Длина болта 1"	Винт с шестигранной головкой по ANSI B18.2.1	Углеродистая сталь; ASTM A449-тип 1	PTFE	S006.38.106
M10 Длина болта 25 мм	Винт с шестигранной головкой по ISO 898-1	Углеродистая сталь; 8,8		S006.37.106

⚠ * IEC 61518 предусматривает упомянутые механические свойства (напр. V8 класс 2), поскольку фланцевое соединение спроектировано для эксплуатации в условиях высокого давления (до 6000 фунт/кв. дюйм) и высоких температур. Использование винтов без определенных механических свойств является опасным и может привести к внезапному выходу детали из строя!

Кронштейн для панельного или настенного монтажа

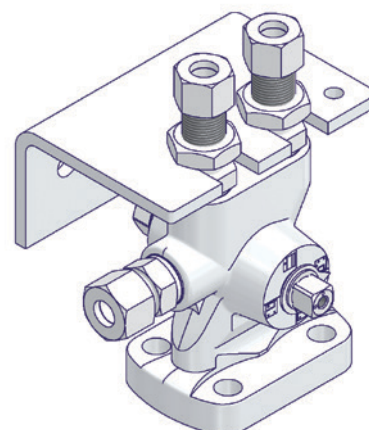
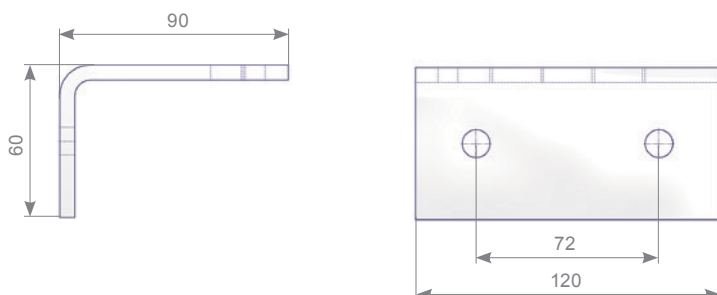

Монтажный комплект	Материал	Номер детали
Кронштейн для панельного или настенного монтажа переключающего крана с помощью соединителей стоечного типа.	Нелегированная сталь, горячеоцинкованная	S006.42.103.04
	нержавеющая сталь 1.4571	S006.42.203.04



**Armaturenfabrik Franz Schneider
GmbH + Co. KG**

Bahnhofplatz 12 | 74226 Nordheim
Germany/Германия

Тел.: +49 7133 101-0

Факс: +49 7133 101-148



www.as-schneider.com



AS-Schneider Asia-Pacific Pte. Ltd.

970 Toa Payoh North, #02-12/14/15
Singapore 318992/Сингапур

Тел.: +65 62 51 39 00

Факс: +65 62 51 39 90



www.as-schneider.sg



**Armaturenfabrik Franz Schneider
SRL**

Str. Mihai Viteazu, Nr. 327i | 507085 Harman | Jud. Braşov
Romania/ Румыния

Тел.: +40 368 41 40 25

Факс: +40 368 41 40 26



www.as-schneider.ro



AS-Schneider Middle East FZE

P.O. Box 18749 | Dubai
United Arab Emirates/ОАЭ

Тел.: +971 4 880 85 75

Факс: +971 4 880 85 76



www.as-schneider.ae



AS-Schneider America, Inc.

17421 Village Green Dr | Houston, TX 77040
United States of America/США

Тел.: +1 281 2 58 42 63

Факс: +1 281 5 06 79 35



www.as-schneider.com